

Fakir

HAUSGERÄTE

WINDEASE



DE Turmventilator
EN Tower Fan
TR Kule Tipi Ventilatör
RU Башенный вентилятор
AR مروحة من نوع البرج
FA پنکه نوع برج

DE Benutzerhandbuch
EN User Manual
TR Kullanım Kılavuzu
RU Руководство По Эксплуатации
AR دليل استخدام
FA راهنمای کاربر

DE Gewährleistungszertifikat
EN Warranty certificate
TR Garanti Belgesi
RU Гарантийный талон
AR شهادة الضمان
FA ضمانت نامه

Deutsch	3
English.....	15
Türkçe.....	27
Русский	39
العربية.....	51
فارسی.....	63

Deutsch

Hinweise zur Bedienungsanleitung.....	4
Bedeutung der Symbole	4
Haftung	4
CE-Konformitätserklärung	5
Anwendungsbereich	5
Unbefugtes Benutzen	5
Sicherheitshinweise und Sicherheitswarnungen	7
Entpacken.....	9
Start.....	9
Inhalt der Box	9
Verwendungszweck.....	10
Technische Daten	10
Gerätebeschreibung	10
Einführung in das Touch-Panel.....	11
Einführung in die Fernbedienung	11
Produktverwendung.....	11
Bedienung der Fernbedienung	12
Wartung und Aufbewahrung	13
Recycling	13
Transport	13

Sehr geehrter Kunde,

Wir danken Ihnen, dass Sie sich für Fakir Hausgeräte entschieden haben, die auf innovative Technologien gesetzt haben.

Wir möchten, dass Sie mit dem Fakir WINDEASE Turmventilator, der mit hoher Qualität und Technologie hergestellt wird, den besten Ertrag erzielen. Bevor Sie das Produkt verwenden, bitten wir Sie daher, dieses Benutzerhandbuch sorgfältig zu lesen und es für zukünftige Zwecke aufzubewahren.

Hinweise zur Bedienungsanleitung

Diese Bedienungsanleitung soll Ihnen helfen, das Gerät ordnungsgemäß und sicher zu verwenden. Zu Ihrer eigenen Sicherheit und für die Sicherheit von anderen, lesen Sie die Bedienungsanleitung vor dem Betrieb des Produkts.

Bedeutung der Symbole

In dieser Bedienungsanleitung werden Sie die folgenden Symbole sehen.



WARNUNG!

Dieses Zeichen deutet auf Gefahren hin, die zu Verletzungen oder Tod führen können.



VORSICHT!

Dieses Zeichen deutet auf Gefahren hin, die zur Beschädigung oder Defekt des Produkts führen können.



HINWEIS:

Wichtige und hilfreiche Informationen aus der Bedienungsanleitung.

Haftung

Im Falle von Schäden, die auf infolge einer Nichtbeachtung der Anweisungen dieser Bedienungsanleitung und auf eine Reparatur bei einer von Fakir nicht anerkannten Servicestelle zurückzuführen sind, übernimmt Fakir keinerlei Haftung.



CE-Konformitätserklärung

Dieses Produkt entspricht in vollem Umfang den Richtlinien der Europäischen Union 2014/30/EU zur elektromagnetischen Verträglichkeit und 2014/35/EU zur Niederspannungsrichtlinie. Fakir Elektrik Ev Aletleri Diş Tic. A.Ş. behält sich das Recht vor, Änderungen an Design und Ausstattung vorzunehmen.

Anwendungsbereich

Dieses Produkt ist für den Heimgebrauch konzipiert. Es ist nicht für den industriellen Gebrauch geeignet. Bei Defekten, die auf anderweitige Anwendung zurückzuführen sind, können unsere autorisierten Servicewerkstätten außerhalb des Garantiumfanges Ihnen behilflich sein.

Unbefugtes Benutzen

Die unten aufgeführten unbefugten Anwendungen können zu Schäden am Gerät oder Verletzungen führen;

- Dieses Gerät ist nicht geeignet, für die Nutzung durch Personen mit eingeschränkten kognitiven Fähigkeiten oder Personen, die im Umgang mit derartigen Geräten nicht über die notwendigen Kenntnisse verfügen. Erlauben Sie keinesfalls solchen Personen, dieses Geräts ohne geeignete Aufsicht und Unterstützung zu benutzen.
- Das Gerät ist kein Spielzeug. Erlauben Sie daher Kindern niemals mit dem Gerät zu spielen und seien Sie besonders vorsichtiger, wenn Sie das Gerät in der Gegenwart von Kindern verwenden.
- Halten Sie das Verpackungsmaterial von Kindern fern. Andernfalls können Kinder sich verletzen, indem sie diese Substanzen schlucken, vor allem wenn sie mit Verpackungsbeutel spielen besteht Erstickungsgefahr.

**WARNUNG!**

- Dieses Gerät kann von Kindern ab 8 Jahren und von Personen mit eingeschränkten physischen, sensorischen oder geistigen Fähigkeiten oder Personen mit mangelnder Erfahrung und Wissen nur unter der Bedingung benutzt werden, das eine angemessene Aufsicht oder ausführliche Anleitung zur sicheren Benutzung des Geräts erteilt und über eventuelle Gefahren aufgeklärt wurde.
- Die Kinder dürfen nicht mit dem Gerät spielen.
- Die Reinigung und Pflege des Geräts darf nicht von Kindern ohne Aufsicht durchgeführt werden.
- Verpackungsfolien von Kindern fernhalten. Erstickungsgefahr!
- Kinder unter 3 Jahren sollten vom Gerät ferngehalten werden, falls sie nicht ständig überwacht werden.
- Dieses Gerät darf nur von Personen (einschließlich Kindern) mit eingeschränkten körperlichen, sensorischen oder geistigen Fähigkeiten oder mit Erfahrung und/oder Wissen nur unter Aufsicht einer für ihre Sicherheit verantwortlichen Person oder gemäß den Anweisungen dieser Person verwendet werden.
- Kinder sollten überwacht werden, um sicherzustellen, dass sie nicht mit dem Gerät spielen.
- Die Geräte sollten nicht für Spielzwecke verwendet werden.
- Kinder, die älter als 3 Jahre und jünger als 8 Jahre sind, können das Gerät nur dann ein- und ausschalten, wenn sie unter Aufsicht stehen oder über die sichere Verwendung des Geräts informiert sind und wenn sie die vom Gerät ausgehende Gefahr verstehen. In diesem Fall ist es Voraussetzung, dass sich das Gerät im normalen Gebrauch befindet oder installiert ist.
- Kinder, die älter als 3 Jahre und jünger als 8 Jahre sind, sollten den Gerätestecker nicht an die Steckdose stecken, das Gerät einstellen und keine Reinigungs- oder Wartungsarbeiten durchführen.
- Das Gerät sollte nicht ohne Aufsicht verwendet werden.

Sicherheitshinweise und Sicherheitswarnungen

Beachten Sie die folgenden grundlegenden Sicherheitsvorkehrungen, um die Gefahr von Bränden, Stromschlägen und Verletzungen bei der Verwendung des Geräts zu verringern.

- Lesen Sie alle Anweisungen, bevor Sie das Gerät benutzen.



WARNUNG!

Versuchen Sie nicht, das Gerät selbst einzuschalten oder zu reparieren, da Sie einen Stromschlag riskieren.

- Stecken Sie niemals Fremdkörper wie Finger oder Stifte durch das Gitter, wenn das Gerät in Betrieb ist.
- Ziehen Sie immer den Stecker aus der Steckdose, wenn Sie das Gerät von einem Ort zum anderen transportieren oder es reinigen wollen.
- Achten Sie darauf, dass die Oberfläche und das Gerät stabil stehen, damit das Gerät während des Betriebs nicht umkippt.
- Verwenden Sie das Gerät nicht am Fenster. Regen kann eine elektrische Gefahr darstellen. Betreiben Sie das Gerät nicht in der Nähe einer wasserdurchtränkten Fläche. Setzen Sie das Gerät, den Stecker oder das Kabel nicht dem Eintauchen in Wasser oder der Besprühung mit Flüssigkeiten aus.
- Verwenden Sie das Gerät nicht in der Nähe eines Fensters. Regen kann eine elektrische Gefahr darstellen. Um mögliche elektrische Gefahren während des Betriebs zu vermeiden, lassen Sie das Gerät nicht in Bereichen stehen, in denen es mit Wasser in Berührung kommen kann. Setzen Sie den Stecker oder das Kabel des Geräts nicht Wasser oder Spritzwasser aus.
- Nehmen Sie das Gerät nicht in Betrieb, wenn es heruntergefallen ist oder in irgendeiner Weise beschädigt wurde, oder wenn es ein beschädigtes Kabel, einen beschädigten Stecker oder eine Fehlfunktion aufweist. Schicken Sie das Gerät zum autorisierten Fakir-Kundendienst, um es elektrisch oder mechanisch einstellen oder reparieren zu lassen.

- Benutzen Sie das Gerät nicht in der Nähe von Explosiven und/oder brennbaren Stoffen.
- Betreiben Sie das Gerät oder Teile des Geräts nicht in der Nähe von offenen Flammen, Koch- oder Heizgeräten.
- Verwenden Sie das Gerät nicht im Freien oder an Orten, an denen es mit Wasser in Berührung kommen kann, wie z. B. in Badezimmern, Waschräumen usw. Stellen Sie das Gerät niemals in eine Badewanne oder an andere Orte, an denen es mit Wasser in Berührung kommen kann, um elektrische Gefahren zu vermeiden.
- Das Gerät muss in einer aufrechten Position betrieben werden.
- Verwenden Sie das Gerät nicht ohne Sockel. Der Ventilator muss in der eingestellten Höhe betrieben werden.
- Stellen Sie das Gerät nicht in der Nähe von Vorhängen, Pflanzen, Fensterdekorationen oder anderen Gegenständen auf, in denen sich die Flügel verfangen können.
- Wenn Sie den Stecker aus der Steckdose ziehen, fassen Sie den Stecker fest an und ziehen Sie ihn aus der Steckdose; ziehen Sie nicht am Kabel.
- Schalten Sie das Gerät nicht ein, wenn sich das Kabel unter einem Teppich befindet. Decken Sie das Kabel des Geräts nicht mit Tüchern oder ähnlichen Gegenständen ab. Halten Sie das Kabel des Geräts von Orten fern, die Stolperfallen und Stürze verursachen können.
- Um die Sicherheit von Kindern zu gewährleisten, bewahren Sie alle Verpackungen (Plastiktüten, Schachteln, Styropor usw.) außerhalb ihrer Reichweite auf.
- Wenn Sie eine Funktionsstörung am Gerät feststellen, z. B. ein ungewöhnliches Geräusch, schalten Sie das Gerät sofort aus und ziehen Sie den Netzstecker.
- Wenn Sie eine Funktionsstörung, wie z. B. ein ungewöhnliches Geräusch, feststellen, schalten Sie das Gerät sofort aus und ziehen Sie den Netzstecker.
- Dieses Gerät ist nur für den häuslichen Gebrauch geeignet, wie in der Gebrauchsanweisung angegeben. Jede andere Verwendung,



die nicht vom Hersteller empfohlen wird, kann zu Bränden, Stromschlägen oder Verletzungen führen. Es wird nicht empfohlen, das Zubehör des Geräts ohne Genehmigung zu verwenden.

- Wenn das Netzkabel beschädigt ist, muss es von einer qualifizierten Person in einem von Fakir autorisierten Kundendienst ausgetauscht werden, um Gefahren zu vermeiden.



HINWEIS:

Lesen Sie sorgfältig die Sicherheitshinweise und die Betriebsanleitung, die sich im Handbuch befinden. Bewahren Sie diese Bedienungsanleitung für den späteren Gebrauch.



WARNUNG!

Die Reparatur des Gerätes darf jedoch nur von einem autorisierten Fakir-Kundendienst (siehe Liste der autorisierten Service) durchgeführt werden. Durch unsachgemäße Reparaturen können Gefahren für den Benutzer entstehen.

Entpacken



Prüfen Sie das Gerät und Zubehör vor dem ersten Einsatz auf Schäden und Defekte. Sollte das Gerät einen Schaden oder einen anderen Mangel aufweisen, dürfen Sie das Gerät auf keinen Fall einschalten. Wenden Sie sich in diesem Fall an einen autorisierten Fakir-Kundendienst.

Start

- Nehmen Sie den Ventilator aus dem Karton.
- Entfernen Sie die Verpackung des Ventilators.
- Legen Sie die Verpackung in den Karton und bewahren Sie sie entweder sicher auf oder entsorgen Sie sie.
- Eine Montage ist nicht erforderlich, Ihr neuer Ventilator wird komplett montiert geliefert.

Inhalt der Box

- Turmventilator (1 Stück)
- Fernbedienung (1 Stück)
- Bedienungsanleitung (1 Stück)

Verwendungszweck

Dieses Gerät ist nur für den persönlichen Gebrauch zu Lüftungszwecken bestimmt. Es ist nicht für den gewerblichen Gebrauch geeignet. Verwenden Sie das Gerät nicht außer seinem Verwendungszweck.



HINWEIS:

Bewahren Sie die Schachtel- und Verpackungselemente für späteren Transport auf.

Technische Daten

- Motor: DC-Motor
- Nennspannung 220-240 VAC
- Nennfrequenz: 50 Hz
- Max. Ausgangsleistung: 30 W
- Elektrischer Schutz Klasse II
- Zeitschaltuhr 12 Einstellungen
- Geschwindigkeit 12 Einstellungen
- Kabellänge: 1.5 m

Gerätebeschreibung

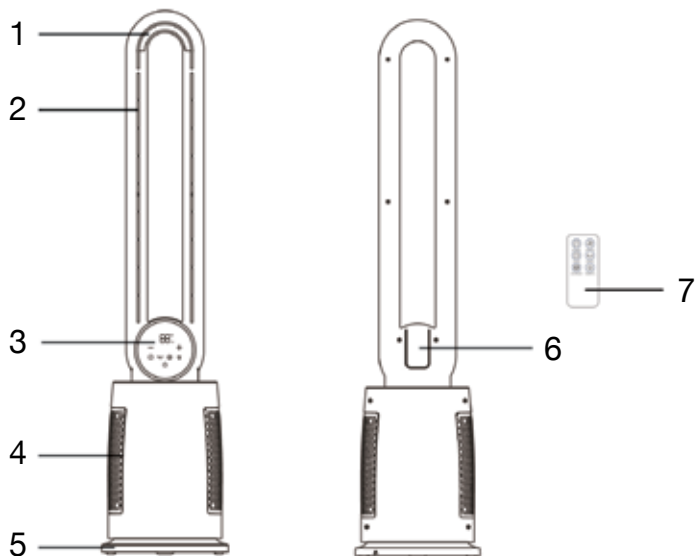



1. LED-Leuchte
2. Luftauslass
3. Touch-Panel
4. Lufteinlass

5. Platte
6. Fernbedienungshalterung (hinten)
7. Fernbedienung

Einführung in das Touch-Panel

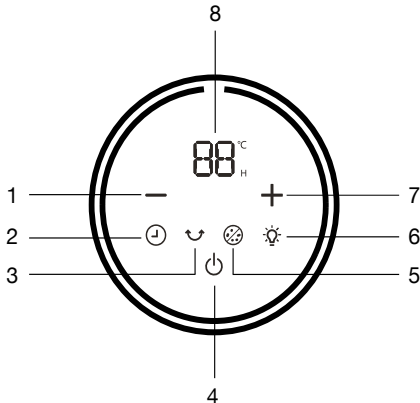

1. Taste zur Geschwindigkeitsreduzierung
2. Timer-Taste
3. Auslösetaste
4. ON-/OFF-Taste
5. Anion-Taste
6. Licht-Taste
7. Taste für Geschwindigkeitssteigerung
8. LED-Bildschirm

Einführung in die Fernbedienung

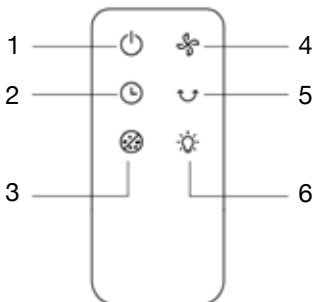

1. ON-/OFF-Taste
2. Timer-Taste
3. Anion-Taste
4. Geschwindigkeitstaste
5. Auslösetaste
6. Licht-Taste

Produktverwendung

Stellen Sie den Ventilator auf eine flache und stabile Oberfläche. Stecken Sie das Gerät in eine 220 240V~50Hz Steckdose, der Ventilator piept und geht in den Standby-Modus.

Netzschalter (Ein/Aus)

Drücken Sie den Ein-/Aus-Schalter, um das Gerät einzuschalten. Der Ventilator läuft mit der Standardgeschwindigkeit 1 und das Display zeigt die aktuelle Raumtemperatur an, die sich allmählich ändert, wenn sich die Raumtemperatur ändert. Drücken Sie erneut, um den Ventilator auszuschalten.

DE

Geschwindigkeitstaste

Drücken Sie die Taste „+“ „-“ auf dem Bedienfeld oder die SPEED-Taste auf der Fernbedienung, um den Ventilator zwischen 12 Geschwindigkeiten umzuschalten. Die aktuell gewählte Gebläsestufe leuchtet auf dem Display. Die eingestellte Geschwindigkeit blinkt mehrere Male, dann zeigt das Display wieder die aktuelle Raumtemperatur an und ändert sich allmählich, wenn sich die Raumtemperatur ändert.

Timer-Taste

Drücken Sie die TIMER-Taste, um den Timer zu aktivieren. Die Zeit kann zwischen 1 und 12 Stunden eingestellt werden, indem Sie die TIMER-Taste drücken. Die LED-Anzeige zeigt die entsprechend eingestellte Zeit an. Die eingestellte Zeit blinkt mehrere Male, dann zeigt das Display wieder die aktuelle Raumtemperatur an und ändert sich allmählich, wenn sich die Raumtemperatur ändert. Das Gebläse schaltet sich automatisch ab, wenn die eingestellte Zeit abgelaufen ist.

Schwingungstaste

Durch Drücken der Schwingungstaste wird die Schwingung für eine breite Luftverteilung aktiviert; drücken Sie diese Taste erneut, um die Schwingung zu beenden. Die Schwingungskontrollleuchte leuchtet auf, wenn die Funktion aktiviert ist.

Anion-Taste

Drücken Sie die ANION-Taste, um den Ionisator zu aktivieren/deaktivieren. Bei Aktivierung leuchtet die Anionen-Kontrollleuchte auf dem Display auf.

Licht-Taste

Drücken Sie die Taste LIGHT, um die



HINWEIS:

Ziehen Sie den Stecker des Ventilators, wenn Sie ihn nicht benutzen.

Bedienung der Fernbedienung

1. Legen Sie eine CR2025R Knopfzellenbatterie (im Lieferumfang enthalten) in die Rückseite der Fernbedienung ein.
2. Die Funktionen der Fernbedienung sind die gleichen wie die des Bedienfelds am Gerät. Befolgen Sie dieselben Anweisungen wie oben, um den Ventilator aus der Ferne zu bedienen.
3. Die Fernbedienung muss zum Betrieb auf den Empfänger am Ventilator gerichtet werden.
4. Bitte entfernen Sie die Batterie, wenn Sie sie längere Zeit nicht benutzen.

Wartung und Aufbewahrung

1. Ziehen Sie den Netzstecker des Geräts.
2. Die Außenhülle kann mit einem weichen, feuchten Tuch gereinigt werden, damit der Ventilator sauber bleibt. Trocknen Sie das Gerät nach der Reinigung mit einem weichen Tuch ab.



HINWEIS:

Achten Sie darauf, dass keine Flüssigkeit in den Ventilator gelangt.

3. Verwenden Sie zur Reinigung des Ventilators keinen Alkohol, kein Benzin, kein Scheuerpulver, keine Möbelpolitur und keine harten Bürsten. Dies kann die Oberfläche des Ventilators beschädigen oder verschlechtern.
4. Tauchen Sie den Ventilator nicht in Wasser ein.
5. Lassen Sie das Gerät vor dem Gebrauch vollständig trocknen.
6. Bewahren Sie den Ventilator an einem kühlen, trockenen Ort auf, wenn er nicht benutzt wird. Verwenden Sie zum Verpacken des Geräts die Originalverpackung, um Staub- und Schmutzablagerungen zu vermeiden.

Recycling

Ziehen Sie am Ende der Lebensdauer des Geräts das Netzkabel ab und machen Sie es unbrauchbar. Entsorgen Sie das Gerät entsprechend der in Ihrem Land geltenden Umweltvorschriften.



Elektrische Altgeräte dürfen nicht in den Hausmüll entsorgt werden.
Entsorgen Sie das Gerät in Abfallbehälter, die für Elektromüll vorgesehen sind.
Die Verpackungselemente des Geräts sind aus recyclefähigem Material hergestellt.
Entsorgen Sie diese in Recycling-Mülleimern.



Das Produkt entspricht der WEEE-Richtlinie.

Transport

Um zu verhindern, dass das Gerät Transportieren Sie Ihr Gerät, wenn möglich, in Originalverpackung und/oder einem stabilen, gut gepolsterten Paket, um es beim Transport vor Schaden zu schützen.

English

About the Operating Instructions	16
Meanings of the Symbols	16
Liability	16
CE Declaration of Conformity	16
Intended Use	17
Unauthorised Use.....	17
Safety Is Important and Safety Warnings	19
Unpacking.....	21
Getting Started	21
Box Contents	21
Intended Use	21
Technical Specifications	21
Introducing the Appliance	22
First Steps with your Touch Control Panel	22
First Steps with your Remote Control	23
Product Use.....	23
Remote Control Operation.....	24
Maintenance and Storage.....	24
Recycling	25
Moving.....	25

Dear Customer,

We hope that you enjoy your product and thank you for choosing Fakir Hausgeräte, which leads the way in innovative technologies.

We hope you get the best out of your Fakir WINDEASE Tower Fan, made with high quality and technology. Please read this User Manual carefully before using the appliance for the first time and keep it for future reference.

About the Operating Instructions

This operating instruction is intended for the proper and safe use of the appliance. For your safety and that of others, please read the user manual carefully before using the appliance for the first time.

Meanings of the Symbols

Below symbols will be used throughout the user manual.



CAUTION!

This symbol identifies hazards that could result in injury or death.



CAUTION:

This symbol signifies potential hazards that could lead to damage or malfunction of your product.



NOTE:

Indicates tips and useful information in the user manual.

Liability

For any damage that may occur as a result of failure to follow the instructions in this user manual, and in case the appliance is repaired in a place other than Fakir Authorized Services and used outside its intended use, Fakir Elektrikli Ev Aletleri Dış Tic. A.Ş. assumes no liability.

CE Declaration of Conformity

This appliance is fully in compliance with 2014/30/EU Electromagnetic Compatibility and 2014/35/EU Low Voltage Directives of European Union. This product bears CE mark on its appliance type label.

Fakir Elektrikli Ev Aletleri Dış Tic. A.Ş. reserves the right to change the design and equipment.



Intended Use

This model is designed for household use. It is not suitable for commercial or industrial use. In the event of any failure caused by unintended use, the services provided by our authorised services will not be covered by the warranty.

Unauthorised Use

The appliance may sustain damage or cause injury in the following cases of unauthorised use:

- This appliance must not be used by persons who are mentally unstable or do not have enough knowledge about how to use these types of appliances. Never allow such people to use the appliance.
- The appliance is not a toy. Therefore, do not allow children to use this device and take extra care when using the device in the presence of children.
- Risk of suffocation and choking: Children may harm themselves by swallowing these materials, playing with packaging materials in particular may create a choking-swallowing risk.

**CAUTION!**

- Appliance may not be used by children aged 8 and above, persons with limited physical, perceptual, or mental abilities, or persons with lack of experience and knowledge unless they are supervised or given instructions on how to operate the appliance and any relevant risks they could encounter.
- Children should not play with this appliance.
- Children must not clean or maintain the appliance without supervision.
- Keep the packing materials out of reach of children. Choking risk!
- Children younger than 3 years of age must be kept away from the appliance if they are not supervised constantly.
- This unit may be used by persons (including children) with limited physical, sensory or mental capabilities, or with limited experience and/or knowledge, only under the supervision of a person responsible for their safety, or in accordance with the instructions of that person.
- Children shall be supervised to ensure that they do not play with the appliance.
- This appliance is not a toy.
- Children over the age of 3 and under the age of 8 may only switch the device on and off if they are supervised or have been instructed in the safe use of the device and understand the dangers that may arise from the device. This requires that the device is in normal use or has been installed.
- Children older than 3 years and under 8 years must not plug the appliance into the mains, must not make any adjustments, nor should they perform any cleaning and maintenance work.
- The appliance must not be used without supervision.



Safety Is Important and Safety Warnings

To keep yourself safe from potential fire hazards, electric shocks, and personal injuries while using the device, it's important to heed these fundamental safety precautions.

- Please read these instructions before using the appliance.



CAUTION!

Please refrain from attempting to power on or repair the device yourself, as this could pose the risk of electric shock

- Avoid inserting foreign objects, such as fingers or pens, into the grill while the device is in operation.
- Whenever you need to move the appliance or perform maintenance, remember to unplug it first.
- Ensure that both the appliance and its placement surface are stable to prevent any tipping accidents during operation.
- Do not use the appliance outdoors. Rain may create an electrical hazard. Do not operate the appliance near a waterlogged area. Do not expose the unit, plug or cable to immersion in water or spraying with liquids.
- Do not use the appliance near a window. Rain may create an electrical hazard. To avoid potential electrical hazards during operation, do not leave the device in areas where it may come into contact with water. Do not expose the plug or cable of the device to water or spray liquids.
- Do not operate the appliance with a damaged cable, plug or plug that has fallen or has been damaged in any way. Send the appliance to Fakir authorised service for electrical, mechanical adjustment or repair.
- Do not operate the fan where explosive and/or inflammable substances present.
- Do not operate the appliance or any part of the appliance near open flames, cooking or heating appliances.

- Do not use the appliance outdoors or in places where it may come into contact with water, such as bathrooms, laundry rooms, etc. Never place the appliance in a bathtub or other places where it may come into contact with water in order to avoid electrical hazards.
- The appliance must be operated in an upright position.
- Do not use the appliance without a base. The fan must operate at the height setting.
- Do not place the appliance near curtains, plants, window decorations or other objects in which the blades can get caught.
- When unplugging the appliance, grasp the plug firmly and pull it out of the socket and never pull the cord sharply.
- Do not switch on the appliance with the cord under a carpet. Do not cover the cord of the appliance with cloths or similar objects. Keep the cord of the appliance away from places that may cause tripping and falling.
- To ensure the safety of children, keep all packaging (plastic bags, boxes, polystyrene, etc.) out of their reach.
- If you notice any malfunction in the appliance, such as an unusual noise, switch off and unplug the appliance immediately.
- If you notice any malfunction such as an abnormal noise, switch off and unplug the appliance immediately.
- This appliance is suitable for domestic use only, as stated in the instruction manual. Any other use not recommended by the manufacturer may result in fire, electric shock or personal injury. Unauthorised use of the appliance accessories is not recommended.
- If the power cord is damaged, it must be replaced by a qualified person at a Fakir authorised service centre to avoid danger.

**NOTE:**

Please carefully read the safety rules and operation instructions in the user manual. Keep this user manual for future use.



CAUTION!

Repairs must be performed only by Fakir Authorized Services (see authorized service list). Improper repair procedures may pose a danger to the user.

Unpacking



Before first use, remove the appliance and accessories from the box and check for any damage or malfunction. If there is any malfunction or damage to the appliance, do not use it and contact Fakir Authorized Service.

Getting Started

- Take the fan out of the box.
- Unwrap the packaging from around the fan.
- You can place the packaging inside the box for safekeeping or dispose of it, as you prefer.
- No need to worry about assembly – your new fan is all set and ready to use, fully assembled.

Box Contents

- Tower fan (1 piece)
- Remote control (1 piece)
- Instruction manual (1 piece)

Intended Use

This appliance is only designed for ventilation and personal use. It is not intended for commercial use. Do not use the appliance for other than its intended purpose.



NOTE:

Keep the packaging in case of future transport.

Technical Specifications

- Motor: DC Motor
- Rated voltage: 220-240 VAC
- Rated frequency: 50 Hz
- Max. power output: 30 W
- Electrical protection Class II
- Timer 12 settings
- Speed: 12 settings
- Cord length: 1,5 m

Introducing the Appliance

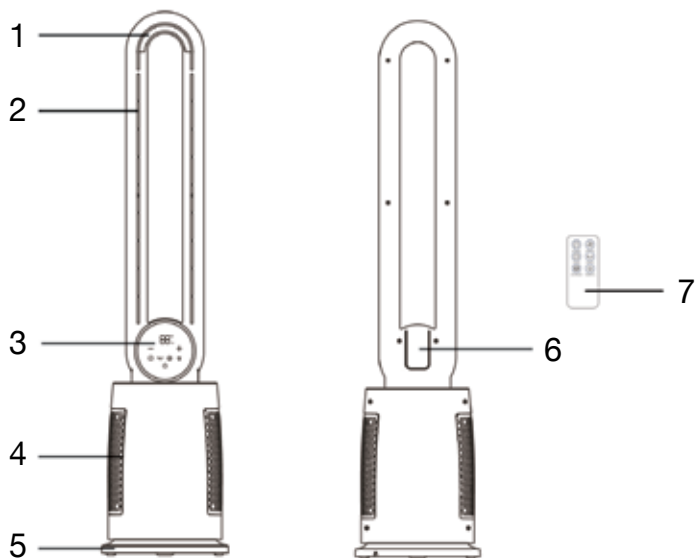

- 1. Led light
- 2. Air outlet
- 3. Touch control panel
- 4. Air inlet
- 5. Base
- 6. Remote control holder (at the rear)
- 7. Remote control

First Steps with your Touch Control Panel

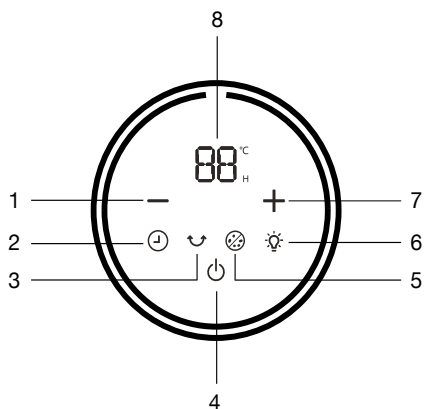

- 1. Speed reduction button
- 2. Timer button
- 3. Release button
- 4. ON/OFF button
- 5. Anion button
- 6. Light button
- 7. Speed boost button
- 8. LED screen



First Steps with your Remote Control

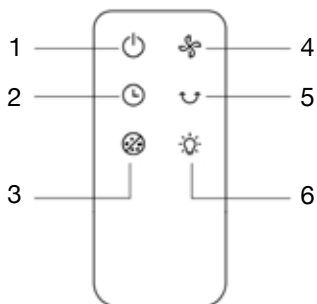

1. ON/OFF button
2. Timer button
3. Anion button
4. Speed button
5. Release button
6. Light button

Product Use

Place the fan on a flat and stable surface. Plug the unit into a 220 240V~50Hz power outlet, the fan will beep and go into standby mode.

Power (On/Off) Switch

Press the power button to switch the unit on, the fan starts running at default speed 1 and the display will show the current room temperature and will gradually change as the room temperature changes. Press again to switch the fan off.

Speed Button

Press the “+” “-” button on the control panel or the SPEED button on the remote control to rotate the fan between 12 speeds. The currently selected fan speed will illuminate on the display. The set speed will flash several times and then the display will return to show the current room temperature and will gradually change as the room temperature changes.

Timer Button

Press the TIMER button to activate the timer, the time can be set from 1 to 12 hours by pressing the TIMER button. The LED display will show the corresponding set time. The set time will briefly flash a few times, and then the display will return to showing the current room temperature. It will continue to update as the room temperature changes. At the end of the set duration, the device automatically switches off.

Swing Button

Pressing the swing button activates swing for wide air distribution, press this button once more to stop the swing. The swing indicator light will illuminate when the function is activated.

Anion Button

Press the ANION button to activate/deactivate the ioniser. The anion indicator light will illuminate on the display when activated.

Light Button

Press the LIGHT button to switch the LED ambient light on/off.



NOTE:

Unplug the fan when not in use.

Remote Control Operation

1. Insert one CR2025R button cell battery (included) into the back of the remote control.
2. The remote control functions are the same as the control panel on the unit. Follow the same instructions as above to operate the fan remotely.
3. The remote control must be pointed at the receiver on the fan to operate.
4. Please remove the battery if you will not use it for a long time.

Maintenance and Storage

1. Unplug the unit.
2. The outer shell can be cleaned with a soft, damp cloth to keep the fan clean. After cleaning, dry the unit with a soft cloth.



NOTE:

Do not allow liquid to enter the fan.

3. Do not use alcohol, petrol, abrasive powders, furniture polish or hard brushes to clean the fan. This may cause damage or deterioration to the surface of the fan.
4. Do not immerse the fan in water.
5. Allow the unit to dry completely before use.
6. Store the fan in a cool, dry place when not in use. Use the original packaging to repack the unit to prevent dust and dirt build-up.



Recycling

If the service life of the appliance expires, cut the power cable and make the appliance unusable.

According to the applicable laws in your country, throw the appliance into the waste bins identified specially for such appliances.



Electrical waste should not be disposed of with regular waste.

Throw the appliance into waste bins designated for electrical waste.



The packaging elements of the appliance are made of recyclable materials. Throw them into suitable recycling bins.



The appliance complies with the WEEE Regulation.

Moving

Carry the appliance in the original package or a similar, well-padded package to prevent damage.

Türkçe

Kullanım Talimatları Hakkında	28
Sembollerin Anlamı	28
Sorumluluk	28
CE Uygunluk Deklarasyonu.....	29
Kullanım Alanı.....	29
Yetkisiz Kullanım.....	29
Güvenlik Önemlidir ve Güvenlik Uyarıları	31
Kutuyu Açma.....	33
Başlangıç.....	33
Kutu İçindekiler	33
Kullanım Amacı.....	33
Teknik Bilgiler.....	33
Cihaz Tanıtımı	34
Dokunmatik Kontrol Paneli Tanıtımı.....	34
Uzaktan Kumanda Tanıtımı.....	35
Ürün Kullanımı	35
Uzaktan Kumanda Kullanımı	36
Bakım ve Depolama	36
Geri Dönüşüm	36
Sevk.....	36

Değerli Müşterimiz,

Ürününüzü iyi günlerde kullanmanızı diler, inovatif teknolojilere imza atan Fakir Hausgeräte'yi tercih ettiğiniz için teşekkür ederiz.

Yüksek kalite ve teknoloji ile üretilmiş Fakir WINDEASE Kule Tipi Vantilatör'den en iyi verimi almanızı arzu ediyoruz. Bu yüzden ürünü kullanmadan önce bu Kullanım Kılavuzu'nu dikkatlice okumanızı ve ileride gerekli olabileceğinden saklamanızı rica ederiz.

Kullanım Talimatları Hakkında

Bu kullanma talimatı cihazın düzgün ve güvenli bir şekilde kullanılabilmesi için düzenlenmiştir. Kendi güvenliğiniz ve başkalarının güvenliği için ürünü çalıştırmadan önce kullanma kılavuzunu okuyunuz.

Sembollerin Anlamı

Bu kullanım kılavuzunun içerisinde aşağıdaki sembolleri göreceksiniz.



UYARI!

Bu işaret yaralanma ya da ölümle sonuçlanabilecek tehlikeleri belirtir.



DİKKAT!

Bu işaret ürününüzün zarar görmesi ya da bozulmasına yol açabilecek tehlikeleri belirtir.



NOT!

Kullanım kılavuzunda önemli ve faydalı bilgileri belirtir.

Sorumluluk

Bu kullanım kılavuzundaki talimatlara uyulmaması sonucunda ortaya çıkabilecek her türlü hasar ve cihazın Fakir Yetkili Servisleri dışında farklı bir yerde tamir ettirilmesi ile kendi alanı dışında kullanılması durumunda, Fakir Elektrikli Ev Aletleri Dış Tic. A.Ş. sorumluluk kabul etmez.



CE Uygunluk Deklarasyonu

Bu cihaz Avrupa Birliği'nin 2014/30/EU Elektromanyetik Uyumluluk ve 2014/35/EU Alçak Gerilim Direktiflerine tamamen uygundur. Bu ürün cihaz tip etiketinde CE işaretine sahiptir. Fakir Elektrikli Ev Aletleri Dış Tic. A.Ş. tasarımsal ve donanımsal değişiklik haklarını saklı tutar.

Kullanım Alanı

Ürün modeli ev tipi kullanım için tasarlanmıştır. İş yeri ve sanayi tipi kullanıma uygun değildir. Aksi kullanım ile üründe oluşan herhangi bir arıza durumunda yetkili servislerimiz garanti kapsamı dışında hizmet verecektir.

Yetkisiz Kullanım

Aşağıda belirtilen yetkisiz kullanım durumlarında, cihaz zarar görebilir ya da yaralanmaya yol açabilir;

- Bu cihaz akli dengesi yerinde olmayan kişilerin ya da bu tip cihazları kullanmak için yeterli bilgisi olmayan kişilerin kullanması için uygun değildir. Bu tip kişilerin cihazı kullanmasına kesinlikle izin vermeyiniz.
- Cihaz bir oyuncak değildir. Bundan dolayı çocukların bu cihazı kullanmalarına izin vermeyiniz ve cihazı çocukların yanında kullanırken daha dikkatli olunuz.
- Paketin içinden çıkan, poşet ve karton gibi maddeleri çocuklardan uzak tutunuz. Aksi takdirde çocuklar bu maddeleri yutmak suretiyle kendilerine zarar verebilirler, özellikle ambalaj poşetleri ile oynamaları boğulma-yutma riski oluşturabilir.

**UYARI!**

- Cihaz, 8 yaş ve üzeri çocuklar ve fiziksel, algısal ve zihinsel yetenekleri azalmış veya tecrübe ve bilgi eksikliği olan kişiler tarafından gözetim altında veya cihazın güvenli bir şekilde kullanımına ve karşılaşılan ilgili tehlikelerin anlaşılmasına dair talimat verilirse kullanılabilir.
- Çocuklar bu cihazla oyun oynamamalıdır.
- Cihaz temizliği ve bakımı, gözetim altında olmayan çocuklar tarafından yapılmamalıdır.
- Ambalaj folyolarını, çocuklardan uzak tutunuz. Boğulma tehlikesi!
- 3 yaşından küçük çocuklar, şayet sürekli gözetim altında değillerse, cihazdan uzak tutulmalıdırlar.
- Bu cihaz, (çocuklar dahil) sınırlı fiziksel, algısal veya zihinsel yetilere veya tecrübeye ve/veya bilgiye sahip kişilerce, sadece onların güvenliğinden sorumlu bir kişinin denetiminde veya cihazın nasıl kullanılacağı hususunda bu kişinin talimatları doğrultusunda kullanılabilir.
- Çocuklar, cihazla oynamadıklarından emin olmak amacıyla gözetim altında tutulmalıdırlar.
- Cihazlar, oyun amacıyla kullanılmamalıdırlar.
- 3 yaşından büyük ve 8 yaşından küçük çocuklar, cihazı sadece gözetim altındalarsa veya cihazın güvenli kullanımı hakkında bilgilendirilmişlerse ve cihaz sebebiyle oluşabilecek tehlikeleri anlamışlarsa, cihazı açıp kapatabilirler. Bu hususta cihazın normal kullanım konumunda bulunuyor olması veya kurulmuş olması ön koşul teşkil eder.
- 3 yaşından büyük ve 8 yaşından küçük çocuklar, cihaz fişini elektrik prizine takmamalı, cihazı ayarlamamalı, cihazın temizlik ve bakımı ile ilgili bir işlem uygulamamalıdır.
- Cihaz denetimsiz şekilde kullanılmamalıdır.

Güvenlik Önemlidir ve Güvenlik Uyarıları

Cihazı kullanırken yangın, elektrik çarpması ve yaralanma riskini azaltmak için aşağıdaki temel güvenlik önlemlerini takip ediniz.

- Cihazı kullanmadan önce tüm talimatları okuyunuz.



UYARI!

Elektrik çarpması riskine karşı cihazı kendiniz açmayı ya da tamir etmeyi denemeyiniz.

- Cihaz çalışırken hiçbir zaman ızgaradan yabancı nesnelere parmak, kalem gibi sokmayınız.
- Cihazı bir yerden bir yere hareket ettirirken, temizlerken daima fişten çıkarınız.
- Cihazın çalışırken devrilmesinden sakınmak için yüzeyin ve cihazın sabit konumda olduğundan emin olunuz.
- Cihazı pencerede kullanmayın. Yağmur elektrik tehlikesi yaratabilir. Cihazı su birikintisi olan bir bölgenin yanında çalıştırmayın. Ünitenin, fişin veya kablonun suya batırılmasına veya sıvı püskürtmesine maruz bırakmayınız.
- Cihazı pencere kenarında kullanmayınız. Yağmur elektrik tehlikesi yaratabilir. Cihaz çalışırken potansiyel elektrik tehlikesinden sakınmak için cihazı su ile temas edebileceği bölgelerde bırakmayınız. Cihazın fişini veya kablosunu su ile veya sprey sıvılarıyla temas ettirmeyiniz.
- Düşmüş veya herhangi bir şekilde hasar görmüş hasarlı kablosu, fişi veya arızası olan cihazı çalıştırmayınız. Cihazı Fakir yetkili servisine kontrol amaçlı; elektrik, mekanik ayar veya tamir için gönderiniz.
- Patlayıcı ve/veya yanıcı maddelerin bulunduğu ortamlarda cihazı çalıştırmayınız.
- Cihazı veya cihazın herhangi bir parçasını açık alev, pişirici veya ısıtıcı cihazlarının yanında çalıştırmayınız.
- Cihazı açık havada yada su ile temas edebilecek banyo, çamaşır

odası gibi yerlerde kullanmayınız. Cihazı asla küvet veya diğer su ile temas edebilecek yerlere elektrik tehlikesinden sakınmak amacıyla koymayınız.

- Cihaz dik pozisyonda çalıştırılmalıdır.
- Cihazı tabansız kullanmayın. Vantilatörün yükseklik ayarında çalışması gerekir.
- Cihazı perdeler, bitkiler, pencere süsleri veya kanatların sıkışabileceği diğer nesnelere yakınına koymayın.
- Cihazı fişini çekerken fişi sıkıca kavrayıp prizden çekiniz ve asla kabloyu ani bir şekilde çekmeyiniz.
- Cihazı kablosu halı altındayken çalıştırmayınız. Cihazın kablosunu örtü ve benzeri nesnelere örtmeyiniz. Cihazın kablosunu takılıp düşmeye karşı sebep olabilecek yerlerden uzak tutunuz.
- Çocukların güvenliğini sağlamak için her türlü ambalajı (plastik torba, kutu, polistren vs.) onların ulaşabileceği yerlerden uzak tutunuz.
- Eğer cihazda sıradışı bir ses gibi herhangi bir arıza fark ederseniz, cihazı hemen kapatınız ve fişini çekiniz.
- Cihazdan anormal bir gürültü gibi herhangi bir arıza fark ederseniz, cihazı hemen kapatın ve fişini çekiniz.
- Bu cihaz kullanım kılavuzunda belirtildiği gibi sadece ev kullanımı için uygundur. Üretici tarafından tavsiye edilmeyen herhangi başka kullanımlar yangın, elektrik çarpması veya yaralanmalara sebep olabilir. Cihaz aksesuarlarının yetkisiz kullanımı tavsiye edilmemektedir.
- Eğer elektrik kablosu hasar görmüş ise tehlikeyi önlemek için Fakir yetkili servislerindeki nitelikli kişiler tarafından değiştirilmesi gerekir.

**NOT!**

Kullanma kılavuzunuzda yazılı olan güvenlik kurallarını ve kullanma talimatlarını dikkatlice okuyunuz. Bu kullanma kılavuzunu ilerideki kullanımlar için saklayınız.



UYARI!

Cihazın tamiri ancak Fakir Yetkili Servisi tarafından yapılmalıdır (yetkili servis listesine bakınız). Yanlış tamir işlemleri kullanıcı için tehlike oluşturabilir.

Kutuyu Açma



İlk kullanımdan önce cihazı ve aksesuarları kutusundan çıkarınız, hasar ve arızalara karşı kontrol ediniz. Cihazda herhangi bir arıza ya da hasar var ise, cihazı kullanmayınız ve Fakir Yetkili Servisi'ne başvurunuz.

Başlangıç

- Vantilatörü kutudan çıkarın.
- Vantilatörün üzerindeki ambalajı çıkarın.
- Ambalajı kutunun içine koyun ve ya güvenli bir şekilde saklayın ya da atın.
- Montaj gerekli değildir, yeni vantilatörünüz tamamen monte edilmiş olarak gelir.

Kutu İçindekiler

- Kule tipi vantilatör (1 adet)
- Uzaktan kumanda (1 adet)
- Kullanım kılavuzu (1 adet)

Kullanım Amacı

Bu cihaz sadece havalandırma amacıyla, kişisel kullanıma yönelik olarak tasarlanmıştır. Ticari kullanıma uygun değildir. Cihazı amacı dışında kullanmayınız.



NOT!

Kutu ve paketleme elemanlarını ileride taşıma ihtimaline karşı saklayınız.

Teknik Bilgiler

- Motor: DC motor
- Anma gerilimi: 220-240 VAC
- Anma frekansı: 50 Hz
- Maks. güç çıkışı: 30 W
- Elektriksel koruma: Sınıf II
- Zamanlayıcı: 12 ayar
- Hız: 12 ayar
- Kablo uzunluğu: 1.5 m

Cihaz Tanıtımı

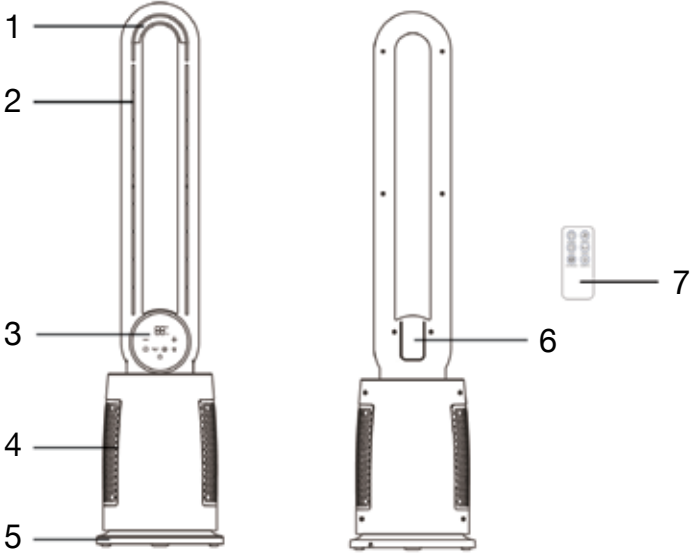

1. LED ışık
2. Hava çıkışı
3. Dokunmatik kontrol paneli
4. Hava girişi

5. Taban
6. Uzaktan kumanda tutucusu (arkada)
7. Uzaktan kumanda

Dokunmatik Kontrol Paneli Tanıtımı

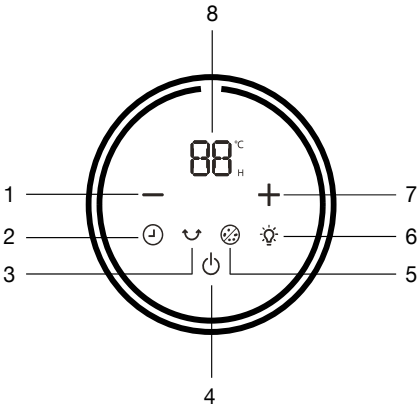

1. Hız azaltma butonu
2. Zamanlayıcı butonu
3. Salınım butonu
4. ON/OFF butonu
5. Anyon butonu
6. Işık butonu
7. Hız artırma butonu
8. LED ekran



Uzaktan Kumanda Tanıtımı

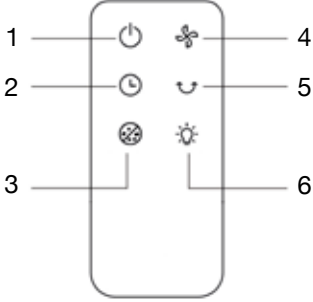

1. ON/OFF butonu
2. Zamanlayıcı butonu
3. Anyon butonu
4. Hız butonu
5. Salınım butonu
6. Işık butonu

Ürün Kullanımı

Fanı düz ve sabit bir yüzeye yerleştirin. Üniteyi 220 240V~50Hz elektrik prizine takın, fan bip sesi çıkaracak ve bekleme moduna geçecektir.

Güç (Açık/Kapalı) Düğmesi

Üniteyi açmak için güç düğmesine basın, fan varsayılan hız 1'de çalışmaya başlar ve ekran mevcut oda sıcaklığını gösterecek ve oda sıcaklığı değiştikçe kademeli olarak değişecektir. Fanı kapatmak için tekrar basın.

Hız Düğmesi

Fanı 12 hız arasında döndürmek için kontrol panelindeki "+" "-" düğmesine veya uzaktan kumandadaki SPEED düğmesine basın. O anda seçili olan fan hızı ekranda yanacaktır. Ayarlanan hız birkaç kez yanıp sönecek ve ardından ekran mevcut oda sıcaklığını gösterecek şekilde geri dönecek ve oda sıcaklığı değiştikçe yavaş yavaş değişecektir.

Zamanlayıcı Düğmesi

Zamanlayıcıyı etkinleştirmek için TIMER düğmesine basın, TIMER düğmesine basılarak süre 1 ila 12 saat arasında ayarlanabilir. LED ekran ilgili ayarlanan zamanı gösterecektir. Ayarlanan süre birkaç kez yanıp sönecek ve ardından ekran mevcut oda sıcaklığını gösterecek şekilde geri dönecek ve oda sıcaklığı değiştikçe yavaş yavaş değişecektir. Ayarlanan süre dolduğunda fan otomatik olarak duracaktır.

Salınım Düğmesi

SWING düğmesine basıldığında, geniş hava dağıtımı için salınım etkinleştirilir, salınımı durdurmak için bu düğmeye bir kez daha basın. Fonksiyon etkinleştirildiğinde salınım gösterge ışığı yanacaktır.

Anyon Düğmesi

İyonlaştırıcıyı etkinleştirmek/devre dışı bırakmak için ANION düğmesine basın. Anyon gösterge ışığı etkinleştirildiğinde ekranda yanacaktır.

Işık Düğmesi

LED ortam ışığını açmak/kapatmak için LIGHT düğmesine basın.

**NOT!**

Kullanılmadığı zaman fanın fişini çekin.

Uzaktan Kumanda Kullanımı

1. Bir adet CR2025R düğme pilini (dahildir) uzaktan kumandanın arkasına takın.
2. Uzaktan kumanda fonksiyonları ünite üzerindeki kontrol paneliyle aynıdır. Fanı uzaktan çalıştırmak için yukarıdaki talimatların aynısını izleyin.
3. Uzaktan kumandanın çalışabilmesi için fan üzerindeki alıcıya doğrultulması gerekir.
4. Lütfen uzun süre kullanmayacağınız pili çıkarın.

Bakım ve Depolama

1. Ünitenin fişini çekin.
2. Fanı temiz tutmak için dış kabuk yumuşak, nemli bir bezle temizlenebilir. Temizledikten sonra üniteyi yumuşak bir bezle kurulayın.

**NOT!**

Sıvının fanın içine girmesine izin vermeyin.

3. Fanı temizlemek için alkol, benzin, aşındırıcı tozlar, mobilya cilası veya sert fırça kullanmayın. Bu, fanın yüzeyinde hasara veya bozulmaya neden olabilir.
4. Fanı suya batırmayın.
5. Kullanmadan önce ünitenin tamamen kurummasını bekleyin.
6. Fanı kullanılmadığı zaman serin ve kuru bir yerde saklayın. Toz ve kir oluşumunu önlemek amacıyla üniteyi yeniden paketlemek için orijinal ambalajı kullanın.

Geri Dönüşüm

Cihazın kullanım ömrünün bitmesi halinde, elektrik kablosunu keserek kullanılamayacak hale getiriniz. Ülkenizde mevcut bulunan yasalara göre, bu tür cihazlar için özel olarak belirlenmiş çöp kutularına cihazı bırakınız.



Elektriksel atıklar, normal çöplerle birlikte atılmamalıdır.

Cihazı elektriksel atıklar için belirlenmiş çöp kutularına atınız.



Cihazın paketleme elemanları geri dönüşüme uygun maddelerden üretilmiştir. Bunları geri dönüşüm çöp kutularına atınız.



Cihaz AEEE Yönetmeliğine uygundur.

Sevk

Cihazın, orijinal ambalajında veya zarar görmesini önlemek için, iyi ve yumuşak pakette taşınması gerekmektedir.

Русский

О руководстве по эксплуатации.....	40
Значения символов	40
Ответственность	40
Декларация соответствия СЕ	41
Сфера использования.....	41
Несанкционированная эксплуатация	41
Предостережения и предупреждения о безопасности	43
Вскрытие упаковки.....	45
Начало.....	45
Содержимое коробки.....	45
Сфера применения.....	46
Технические характеристики.....	46
Описание изделия	46
Описание сенсорной панели управления.....	47
Описание пульта управления	47
Использование изделия	47
Использование пульта дистанционного управления	48
Обслуживание и хранение	49
Утилизация.....	49
Транспортировка.....	49

Уважаемый покупатель,

Поздравляем вас с приобретением нашего изделия, благодарим вас за выбор товара компании Fakir Hausgeräte, являющейся инициатором многих видов инновационных технологий.

Мы желаем вам, чтобы ваш башенный вентилятор Fakir WINDEASE работал как можно лучше и надежней. По этой причине, мы просим Вас внимательно ознакомиться с руководством пользователя перед использованием изделия и сохранить его, так как оно может потребоваться в будущем.

О руководстве по эксплуатации

Инструкция по эксплуатации предназначена для обеспечения правильной и безопасной работы изделия. Для соблюдения собственной безопасности и безопасности окружающих просим Вас внимательно ознакомиться с данным руководством по эксплуатации перед включением изделия.

Значения символов

В этом руководстве используются следующие символы.



ПРЕДУПРЕЖДЕНИЕ!

Этот знак указывает на опасности, которые могут привести к травмам или смертельному исходу.



ВНИМАНИЕ!

Данный символ указывает на опасность, которая может привести к повреждению или сбоям в работе изделия.



ПРИМЕЧАНИЕ!

Указывает на важную и полезную информацию в руководстве пользователя.

Ответственность

«Fakir Elektrikli Ev Aletleri Dış Tic. A.Ş.» не несет ответственности за всякого рода повреждения, которые могут возникнуть в результате несоблюдения данного руководства и в случаях его эксплуатации вне рамок его использования после ремонта вне сервисных центров Fakir.



Декларация соответствия CE

Это изделие полностью соответствует Директивам Европейского Союза об электромагнитной совместимости 2014/30/ЕС и Директивам Европейского Союза о низковольтном оборудовании 2014/35/ЕС. Это изделие имеет маркировку CE на наклейке с типом изделия.

Компания Fakir Elektrikli Ev Aletleri Dış Tic. A.Ş. оставляет за собой право вносить изменения в дизайн и оснащение изделий.

Сфера использования

Модель изделия предназначена для домашнего использования. Она не предназначена для рабочего и промышленного применения. Гарантия не распространяется на обслуживание изделия, поврежденного в результате несанкционированного использования.

Несанкционированная эксплуатация

В случаях нижеуказанного несанкционированного использования изделию может быть нанесен вред или такое использование может привести к травмам:

- Изделие не件годно для использования лицами с ограниченными умственными способностями или лицами, не обладающими достаточными знаниями для использования подобных изделий. Ни в коем случае не допускайте таких лиц к использованию изделия.
- Данное изделие не является игрушкой. Поэтому не разрешайте детям играть с изделием и соблюдайте осторожность при эксплуатации рядом с детьми.
- Храните вдали от детей такие упаковочные материалы, как картон и пакеты. В противном случае дети могут нанести себе вред, проглотив какие-либо части. Кроме того, игра с упаковочными пакетами может создать риск удушья и заглывания.



ПРЕДУПРЕЖДЕНИЕ!

- Дети старше 8 лет, а также лица с ограниченными физическими и умственными возможностями или лица, не имеющие опыта и знаний, могут пользоваться изделием только под присмотром или после объяснения правил безопасной эксплуатации и возможных опасностей.
- Следите за тем, чтобы дети не играли с изделием.
- Запрещается выполнение очистки и повседневного обслуживания изделия детьми без наблюдения взрослых.
- Держите упаковочную пленку вдали от детей. Опасность удушья!
- Дети младше 3 лет должны находиться вдали от изделия, если они не находятся под постоянным наблюдением взрослых.
- Разрешается использование данного изделия лицами с ограниченными физическими, сенсорными или умственными способностями или с недостатком опыта и/или знаний (включая детей), только если они находятся под присмотром взрослых или были проинструктированы в отношении безопасного использования изделия и поняли связанные с этим опасности.
- Дети должны находиться под присмотром взрослых, во избежание игры с изделием.
- Изделие не предназначено для игры.
- Разрешается включение и выключение данного изделия детьми старше 3 и младше 8 лет, только если они находятся под наблюдением взрослых или были проинструктированы в отношении безопасного использования изделия и поняли связанные с этим опасности. Непременным условием в данной ситуации является правильная установка компонентов изделия и нахождение в соответствующем положении.
- Запрещается подключение изделия к источнику электропитания, разбор его компонентов и выполнение очистки и обслуживания детьми старше 3 и младше 8 лет.
- Изделие не должно использоваться без наблюдения.



Предостережения и предупреждения о безопасности

Чтобы снизить риск возгорания, предотвратить поражение электрическим током и травмы при использовании изделия, соблюдайте приведенные ниже основные меры предосторожности.

- Перед эксплуатацией изделия прочтите все инструкции.



ПРЕДУПРЕЖДЕНИЕ!

Не пытайтесь вскрыть или починить изделие самостоятельно во избежание риска поражения электрическим током.

- Никогда не вставляйте посторонние предметы, например пальцы или ручки, в решетку во время работы изделия.
- Всегда отключайте изделие от сети при его перемещении из одного места в другое или очистке.
- Во избежание падения изделия во время работы, убедитесь в том, что поверхность ровная и изделие находится в устойчивом положении.
- Не используйте изделие на окне. Дождь может создать опасность поражения электрическим током. Не используйте изделие рядом с местом скопления воды. Не погружайте изделие, вилку или кабель в воду и не распыляйте на них жидкость.
- Не используйте изделие возле окна. Дождь может создать опасность поражения электрическим током. Во избежание потенциальной опасности поражения электрическим током во время работы изделия не оставляйте его в местах возможного контакта с водой. Не допускайте контакта вилки или кабеля изделия с водой или распыляемыми жидкостями.
- Не используйте изделие после его падения или какого-либо повреждения, например, повреждения кабеля, вилки или другой неисправности. Отправьте изделие в авторизованный сервисный центр Fakir для контроля, электрической и механической регулировки или ремонта.

- Не используйте изделие в средах, где присутствуют взрывоопасные и/или легковоспламеняющиеся вещества.
- Не используйте изделие или любую его часть вблизи открытого огня, печей или нагревательных приборов.
- Не используйте изделие на открытом воздухе или в местах возможного контакта с водой, например, в ванных комнатах или прачечных. Никогда не помещайте изделие в ванну или другое место возможного контакта с водой, во избежание опасности поражения электрическим током.
- Изделие следует эксплуатировать в вертикальном положении.
- Не используйте изделие без подставки. Вентилятор работает на заданной высоте.
- Не размещайте изделие рядом со шторами, растениями, оконными занавесками или другими объектами, которые могут застрять в лопастях.
- При отключении изделия крепко возьмитесь за вилку руками и вытащите ее из розетки, ни в коем случае не тяните за кабель.
- Не используйте изделие, если кабель находится под ковром. Не закрывайте кабель изделия чехлами или подобными предметами. Держите кабель изделия вдали от мест, где можно споткнуться или упасть.
- Для обеспечения безопасности детей держите все виды упаковки (полиэтиленовые пакеты, коробки, пенопласт и т. д.) в недоступном для них месте.
- Если вы заметили какую-либо неисправность изделия, например необычный шум, немедленно отключите изделие от сети.
- В случае обнаружения какой-либо неисправности, например необычного шума, немедленно отключите изделие от сети.
- Данное изделие подходит только для домашнего использования, как указано в руководстве пользователя. Любое другое использование, не рекомендованное производителем, может привести к пожару, поражению электрическим током или травме. Несанкционированное



использование аксессуаров изделия не рекомендуется.

- Если кабель питания поврежден, во избежание опасности его должен заменить квалифицированный персонал в авторизованном сервисном центре Fakir.



ПРИМЕЧАНИЕ!

Внимательно прочитайте правила безопасности и инструкции по эксплуатации, указанные в настоящем руководстве. Храните настоящее руководство по эксплуатации для последующего обращения к нему.



ПРЕДУПРЕЖДЕНИЕ!

Ремонт изделия должен осуществляться только в авторизованных сервисных центрах Fakir (см. перечень авторизованных сервисных центров). Неправильные ремонтные работы могут вызвать опасные ситуации.

Вскрытие упаковки



Перед первой эксплуатацией извлеките изделие и аксессуары из коробки и проверьте их на наличие повреждений и неисправностей. Если в изделии имеются какие-либо неисправности или повреждения, не используйте его и обратитесь в авторизованный сервисный центр Fakir.

Начало

- Достаньте вентилятор из коробки.
- Снимите упаковку с вентилятора.
- Поместите упаковку в коробку и либо сохраните ее, либо выбросьте.
- Сборка не требуется, ваш новый вентилятор поставляется в полностью собранном виде.

Содержимое коробки

- Башенный вентилятор (1 шт.)
- Пульт дистанционного управления (1 шт.)
- Руководство пользователя (1 шт.)

Сфера применения

Это изделие предназначено для вентиляции и только для личного использования. Оно не подходит для коммерческого использования. Не используйте изделие не по назначению.



ПРИМЕЧАНИЕ!

Сохраните коробку и упаковочные материалы для возможной транспортировки в будущем.

Технические характеристики

- Двигатель: Двигатель постоянного тока
- Номинальное напряжение: 220-240 В пер. тока
- Номинальная частота: 50 Гц
- Макс. выходная мощность: 30 Вт
- Электрическая защита: Класс II
- Таймер: 12 настроек
- Скорость: 12 настроек
- Длина кабеля: 1,5 м

Описание изделия

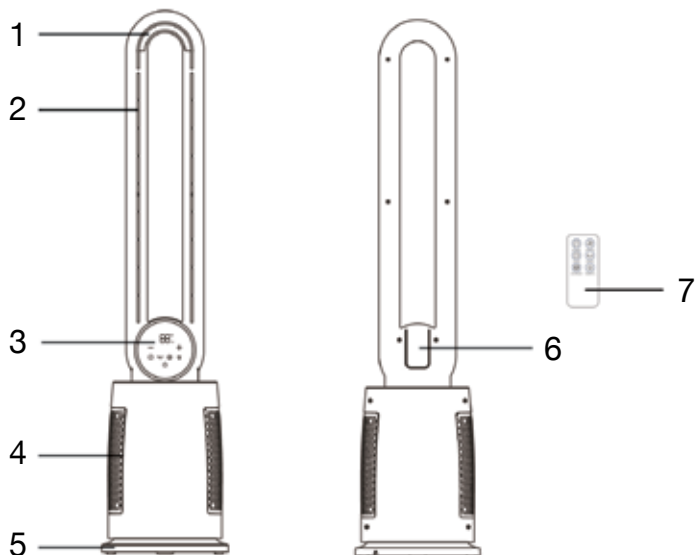



1. Светодиодная подсветка
2. Выпуск воздуха
3. Сенсорная панель управления
4. Воздухозаборник
5. Подставка
6. Держатель пульта дистанционного управления (сзади)
7. Пульт дистанционного управления

Описание сенсорной панели управления

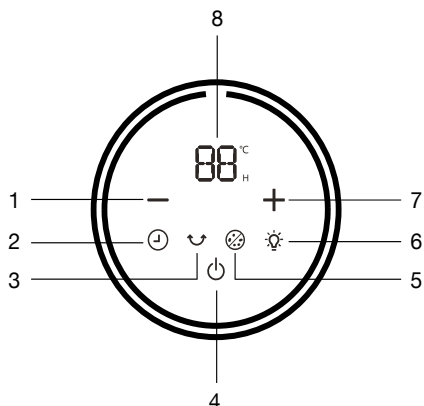

1. Кнопка уменьшения скорости
2. Кнопка таймера
3. Кнопка поворота
4. Кнопка ВКЛ/ВЫКЛ
5. Кнопка АНИОН
6. Кнопка подсветки
7. Кнопка увеличения скорости
8. Светодиодный дисплей

Описание пульта управления

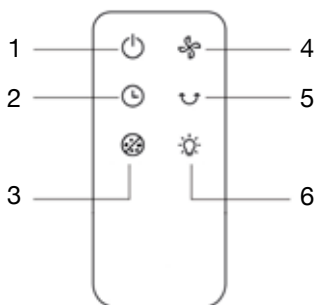

1. Кнопка ВКЛ/ВЫКЛ
2. Кнопка таймера
3. Кнопка АНИОН
4. Кнопка скорости
5. Кнопка поворота
6. Кнопка подсветки

Использование изделия

Установите вентилятор на ровную и устойчивую поверхность. Подключите изделие к розетке напряжением 220 В, 240 В~50 Гц, вентилятор издаст звуковой сигнал и перейдет в режим ожидания.

Кнопка питания (вкл./выкл.)

Нажмите кнопку питания, чтобы включить изделие, вентилятор начнет работать по умолчанию на скорости 1, а на дисплее отобразится текущая комнатная температура, которая будет постепенно меняться по мере изменения комнатной температуры. Нажмите еще раз, чтобы выключить вентилятор.

RU**Кнопка скорости**

Нажмите кнопку «+» «-» на панели управления или кнопку SPEED (СКОРОСТЬ) на пульте дистанционного управления, чтобы выбрать одну из 12 скоростей вентилятора. Текущая выбранная скорость вентилятора отобразится на экране. Установленная скорость мигнет несколько раз, а затем на дисплее снова появится текущая комнатная температура, постепенно меняющаяся по мере ее изменения.

Кнопка таймера

Нажмите кнопку TIMER (ТАЙМЕР), чтобы активировать таймер. Нажав кнопку ТАЙМЕР, можно установить время от 1 до 12 часов. На светодиодном дисплее отобразится соответствующее установленное время. Установленное время мигнет несколько раз, а затем на дисплее снова появится текущая комнатная температура, постепенно меняющаяся по мере ее изменения. Вентилятор автоматически остановится по истечении установленного времени.

Кнопка управления поворотом

Нажатие кнопки ПОВОРОТ активирует поворот для расширенного распределения воздуха; нажмите эту кнопку еще раз, чтобы остановить функцию поворота. При активации функции загорится индикатор поворота.

Кнопка АНИОН

Нажмите кнопку АНИОН, чтобы включить/выключить ионизатор. При активации на экране загорится индикатор анионного ионизатора.

Кнопка подсветки

Нажмите кнопку СВЕТ, чтобы включить/выключить светодиодную подсветку.

**ПРИМЕЧАНИЕ!**

Отключайте вентилятор, когда он не используется.

Использование пульта дистанционного управления

1. Вставьте одну батарейку CR2025R (в комплекте) на задней части пульта дистанционного управления.
2. Функции пульта дистанционного управления аналогичны функциям панели управления изделия. Следуйте инструкциям выше для дистанционного управления вентилятором.
3. Для работы пульта дистанционного управления его необходимо направить в сторону приемника на вентиляторе.
4. Извлеките батарейку, если вы не будете использовать пульт в течение длительного времени.



Обслуживание и хранение

1. Отключите вилку изделия.
2. Для поддержания чистоты вентилятора его внешнюю часть необходимо протирать мягкой влажной тряпкой. После очистки высушите изделие мягкой тканью.



ПРИМЕЧАНИЕ!

Не допускайте попадания жидкости в вентилятор.

3. Не используйте для очистки вентилятора спирт, бензин, абразивные порошки, средства для полировки мебели или жесткие щетки. Это может привести к повреждению или ухудшению состояния поверхности вентилятора.
4. Не погружайте вентилятор в воду.
5. Перед использованием дайте изделию полностью высохнуть.
6. Храните вентилятор в прохладном, сухом месте, когда он не используется. Используйте оригинальную упаковку для повторной упаковки изделия во избежание образования пыли и грязи.

Утилизация

В случае окончания срока службы изделия, отрежьте его электрический кабель и приведите в состояние непригодности.

Согласно действующим в нашей стране законам, такие изделия следует выбрасывать в специальные мусорные контейнеры.



Запрещена утилизация электрических отходов вместе с бытовыми.

Утилизируйте электрические отходы в специально отведенные для этого мусорные ящики.



Упаковочные материалы изделия изготовлены из материалов, пригодных для вторичной переработки. Их следует выбрасывать в контейнеры для вторичной переработки отходов.

Изделие соответствует требованиям директивы AEEE.

Транспортировка

Для предотвращения повреждения изделия его следует транспортировать в мягком и прочном пакете и собственной упаковке.

52	حول ارشادات الاستخدام
52	معاني الرموز
52	المسؤولية
52	بيان المطابقة CE للمواصفات الأوروبية
52	مجالات الاستخدام
53	الاستخدام غير المصرح به
55	السلامة هامة وتحذيرات السلامة
56	فتح الصندوق
56	البداية
56	محتويات الغلاف:
57	غرض الاستخدام
57	البيانات التقنية
57	التعريف بالجهاز
58	وصف لوحة التحكم للمسيرة
58	وصف جهاز التحكم عن بعد
58	استخدام المنتج
59	استخدام جهاز التحكم عن بعد
59	العناية والتخزين
60	إعادة التدوير
60	الإرسال

عميلنا العزيز؛



نشركك على اختيار منتجات **Fakir Hausgeräte**، ونتمنى لك الحصول على أقصى استفادة منها. نمتنى أن تحصل على أفضل كفاءة من المروحة العمودية **Fakir WINDEASE** التي يتم إنتاجها بجودة وتقنية عالية. ولذلك نرجو قراءة دليل الاستخدام بدقة قبل البدء في استخدام الجهاز، والاحتفاظ به للرجوع إليه مستقبلياً إذا تطلب الأمر ذلك.

حول إرشادات الاستخدام

تم إعداد هذه الإرشادات من أجل استخدام الجهاز بشكل صحيح وآمن. يرجى قراءة دليل الاستخدام قبل تشغيل الجهاز حفاظاً على سلامتكم.

معاني الرموز

يمكنك رؤية الرموز الواردة أدناه في دليل الاستخدام هذا.

 <p>تحذير!!</p> <p>توضح هذه الإشارة المخاطر التي قد تؤدي إلى الإصابة أو الوفاة.</p>
 <p>تنبيه!</p> <p>توضح هذه الإشارة المخاطر التي قد تؤدي إلى تعرض الجهاز لأي ضرر.</p>
 <p>ملاحظة!</p> <p>توضح البيانات الهامة والمفيدة التي يحتوي عليها دليل الاستخدام.</p>

المسؤولية

شركة **Fakir** للمنتجات الكهربائية المنزلية، غير مسؤولة عن الأعطال التي قد تتشكل في المنتج بسبب عدم اتباع التعليمات الواردة في دليل الاستخدام، أو تصليح وصيانة الجهاز في مكان غير خدمات **Fakir** المعتمدة، أو استخدام الجهاز لأغراض غير المصمم لأجلها.

بيان المطابقة CE للمواصفات الأوروبية

يتوافق هذا الجهاز تماماً مع لائحة التوافق الكهرومغناطيسي **EU / 30/2014** وتوجيهات الجهد المنخفض **EU/35/2014** للاتحاد الأوروبي. يحمل هذا المنتج علامة **CE** على ملصق نوع الجهاز. تحتفظ شركة **Fakir Electrical Ev Aletleri Diş Tic AŞ** بحقوق التعديلات في التصميم والمكونات.

مجالات الاستخدام

لقد تم تصميم هذا الجهاز للاستخدام المنزلي. هذا الجهاز غير مناسب للاستخدام في أماكن العمل والمنشآت الصناعية. وأي عطل قد يظهر نتيجة الاستخدامات المخالفة، فسيتم التعامل مه خارج نطاق الضمان من قبل الخدمة المعتمدة.

الاستخدام غير المصرح به

قد تؤدي الاستخدامات الغير مصرح بها والموضحة في أدناه إلى تعرض الجهاز للضرر أو حدوث إصابات؛

- هذا الجهاز غير مناسب لاستخدام الأشخاص الذين يعانونه من اضطرابات عقلية أو الذين ليس لديهم خبرة كافية حول طريقة التعامل معه. ولذلك يرجى عدم السماح لهؤلاء الأشخاص باستخدام الجهاز.
- الجهاز ليس بلعبة، ولهذا يجب ألا يسمح للأطفال باللعب به، والحذر أثناء استخدامه بالقرب منهم.
- يجب إبعاد الأكياس أو ورق الكارتون المتواجد داخل العلبة عن متناول الأطفال. بخلاف ذلك، فقد يقوم الأطفال بإبتلاعها، مما يردي إلى حدوث مخاطر جسيمة.



تحذير!!

- يمكن أن يستخدم الجهاز تحت الإشراف الأطفال فوق 8 سنوات، وأصحاب الإعاقة البدنية والعقلية، ومن ليس لديهم معلومات كافية؛ وذلك إذا أعطيت لهم تعليمات حول استخدام الجهاز بشكل آمن، وتم التأكد من إدراكهم للخطر الذي قد يحدث.
- يجب ألا يلعب الأطفال بالجهاز.
- يجب ألا تتم عملية تنظيم أو صيانة أو إصلاح المنتج عن طريق الأطفال، ما لم يكونوا تحت مراقبة ومتابعة.
- احتفظ بفلاتر الكربون بعيداً عن متناول الأطفال. خطر الإختناق!
- يجب إبعاد الأطفال أقل من 3 سنوات عن الجهاز قدر الإمكان، ما لم يكونوا تحت رقابة ومتابعة مستمرة.
- هذا الجهاز لم يصمم من أجل استخدامه بواسطة الأشخاص محدودي القدرات الذهنية والبدنية والعقلية أو الأشخاص عديمي الخبرة والتجربة (بما في ذلك الأطفال) إلا في حالة متابعتهم وإعطائهم كافة التعليمات المتعلقة بطريقة الاستخدام الآمن للجهاز وإدراكهم للمخاطر، بما في ذلك الأطفال.
- يجب الاحتفاظ بالجهاز بعيداً عن متناول الأطفال لضمان عدم عبثهم به.
- لا يجب استخدام الجهاز كأداة للعب واللهو.
- بالنسبة للأطفال أكبر من 3 سنوات وأصغر من 8 سنوات، يجب أن يكون استخدامهم للمنتج تحت رقابة ومتابعة أو في حالة تزويدهم بمعلومات عن أمن وسلامة الجهاز وإدراكهم للمخاطر التي قد تنتج عن الجهاز يمكنهم فتح وإغلاقه. وفي هذه الحالة يشترط أن يكون المنتج في وضعية الاستخدام العادي ومجهز للاستخدام.
- لا يجب أن يتعامل الأطفال أكبر من 3 سنوات وأقل من 8 سنوات مع المقبس الكهربائي للجهاز أو ضبط وإعداد الجهاز أو عمل إجراءات التنظيف والإصلاح والصيانة.
- لا يجب استخدام الجهاز بدون رقابة أو متابعة.

السلامة هامة وتحذيرات السلامة

لتقليل مخاطر الحريق والصدمات الكهربائية والإصابة عند استخدام الجهاز، اتبع احتياطات السلامة الأساسية الموضحة أدناه.
يرجى قراءة هذه التعليمات قبل استخدام الجهاز.



تحذير!!

لا تحاول فتح الجهاز أو إصلاحه بنفسك لتجنب خطر التعرض لصدمة كهربائية.

- لا تقم مطلقاً بإدخال أجسام غريبة مثل الأصابع أو الأقلام عبر الشواية أثناء تشغيل الجهاز.
- افصل الجهاز دائماً عن الكهرباء عند نقله من مكان إلى آخر أو عند تنظيفه.
- لمنع الجهاز من الانقلاب أثناء تشغيله، تأكد من أن السطح والجهاز في وضع ثابت.
- لا تستخدم الجهاز بالقرب من النافذة. فقد يشكل المطر خطر كهربائي. لا تقم بتشغيل الجهاز بالقرب من منطقة بها مياه راكدة. لا تعرض الوحدة أو القابس أو الكابل للغمر أو الرش بأي سائل.
- لا تستخدم الجهاز بالقرب من النافذة. فقد يشكل المطر خطر كهربائي. لتجنب المخاطر الكهربائية المحتملة أثناء تشغيل الجهاز، لا تترك الجهاز في المناطق التي قد يتلامس فيها مع الماء. لا تسمح لقابس أو كابل الجهاز بالتلامس مع الماء أو سوائل الرش.
- لا تقم بتشغيل الجهاز في حالة سقوطه أو تعرضه للتلف بأي شكل من الأشكال أو وجود كابل تالف أو قابس أو عطل. أرسل الجهاز إلى مركز خدمة Fakir المعتمد للفحص أو الضبط أو الإصلاح الكهربائي والميكانيكي.
- لا تقم بتشغيل الجهاز في بيئات بها مواد قابلة للانفجار و / أو قابلة للاشتعال.
- لا تقم بتشغيل الجهاز أو أي جزء منه بالقرب من اللهب المكشوف أو أجهزة الطبخ أو التدفئة.
- لا تستخدم الجهاز في الخارج أو في الأماكن التي قد تتلامس مع الماء، مثل الحمامات أو غرف الغسيل. لا تضع الجهاز أبداً في حوض الاستحمام أو أي مكان آخر قد يتلامس مع الماء لتجنب المخاطر الكهربائية.
- يجب تشغيل الجهاز في وضع عمودي.
- لا تستخدم الجهاز بدون القاعدة. يجب تشغيل مروحة بإعداد الارتفاع.
- لا تضع الجهاز بالقرب من الستائر أو النباتات أو معالجات النوافذ أو غيرها من الأشياء التي يمكن أن تنحسر فيها الشفرات.
- عند فصل الجهاز، أمسك القابس بقوة واسحبه من المقبس، ولا تسحب الكابل فجأة.
- لا تقم بتشغيل الجهاز بينما يكون الكابل موجود أسفل السجادة. لا تقم بتغطية كابل الجهاز بأغطية أو أشياء مماثلة. احتفظ بكابل الجهاز بعيداً عن الأماكن التي قد تتسبب في التعثر أو السقوط.
- لضمان سلامة الأطفال، أبعد جميع أنواع العبوات (الأكياس البلاستيكية، الصناديق،

- البوليسترين، إلخ) عن تناول أيديهم.
- إذا لاحظت أي عطل في الجهاز، مثل وجود ضوضاء غير عادية، قم بإيقاف تشغيل الجهاز وفصله على الفور.
- إذا لاحظت أي عطل مثل صدور صوت غير طبيعي من الجهاز، قم بإيقاف تشغيل الجهاز وفصله على الفور.
- هذا الجهاز مناسب للاستخدام المنزلي فقط كما هو موضح في دليل المستخدم. قد يؤدي أي استخدام آخر لا توصي به الشركة المصنعة إلى نشوب حريق أو صدمة كهربائية أو إصابة. لا يُنصح بالاستخدام غير المصرح به لملحقات الجهاز.
- في حالة تلف كابل الطاقة، يجب استبداله بواسطة أشخاص مؤهلين من قبل محطات خدمات Fakir المعتمدة لتجنب الخطر.

ملاحظة!



يجب قراءة دليل الاستخدام بشكل دقيق. يجب الاحتفاظ بهذا الدليل للرجوع إليه في وجود ضرورة لذلك مستقبلياً.

تحذير!!



يجب صيانة وتصليح الجهاز بواسطة خدمة Fakir المعتمدة حصراً (راجع قائمة مراكز خدمات الصيانة المعتمدة). قد يتسبب إصلاح الجهاز بشكل خاطئ إلى حدوث مخاطر جسيمة للمستخدم.

فتح الصندوق

أخرج الجهاز وملحقاته من الصندوق، وتأكد من عدم وجود أي تلف أو عطل بها. في حالة وجود أي خلل أو عطل، يرجى عدم استخدام الجهاز، والتواصل مع خدمة عملاء Fakir.



البداية

- أخرج المروحة من العلبة.
- قم بإزالة الغلاف الموجود على المروحة.
- ضع العبوة داخل الصندوق وقم بتخزينها بأمان أو تخلص منها.
- ليست هناك حاجة للتجميع، فالمروحة الجديدة تأتي مجمعة بالكامل.

محتويات الغلاف:

- مروحة عمودية (1 قطعة)
- جهاز تحكم عن بعد (1 قطعة)
- دليل مستخدم (1 قطعة)

غرض الاستخدام

تم تصميم هذا الجهاز للاستخدام الشخصي لأغراض التهوية فقط. غير مناسب للاستخدام التجاري. لا تستخدم الجهاز لغرض المقصود منه.

ملاحظة!



احتفظ بعلبة وغطاف الجهاز ، لاستخدامهم عند الحاجة لنقل الجهاز.

البيانات التقنية

- المحرك: محرك DC
- الجهد الاسمي: 220-240 فولت تيار متردد
- التردد الاسمي: 50 هرتز
- الحد الأقصى لإخراج الطاقة: 30 واط
- الحماية الكهربائية: الفئة II
- الموقت: 12 إعداد
- السرعة: 12 إعداد
- طول الكابل: 1.5 متر

التعريف بالجهاز

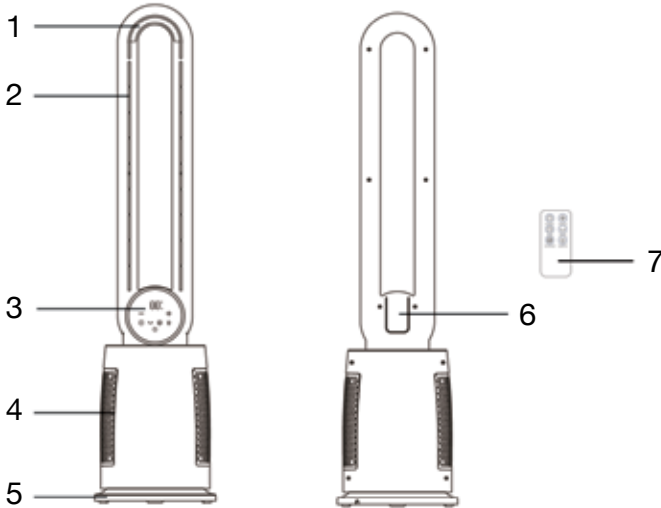

- | | |
|----|------------------------------------|
| 1. | ضوء LED |
| 2. | مخرج الهواء |
| 3. | لوحة التحكم اللمسية |
| 4. | مدخل الهواء |
| 5. | القاعدة |
| 6. | حامل جهاز التحكم عن بعد (في الخلف) |
| 7. | التحكم عن البعد |

وصف لوحة التحكم اللمسية

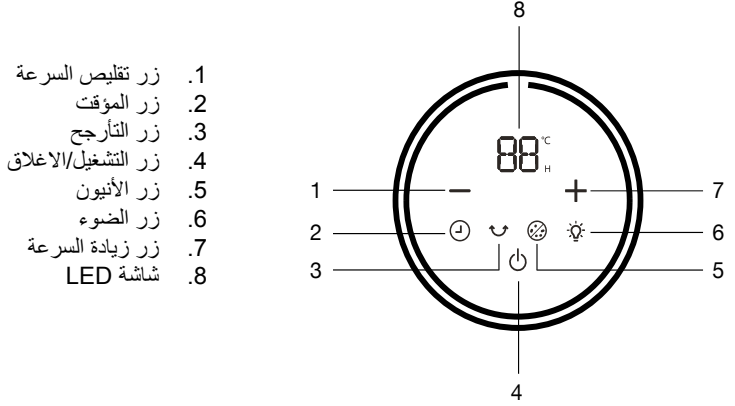

وصف جهاز التحكم عن بعد

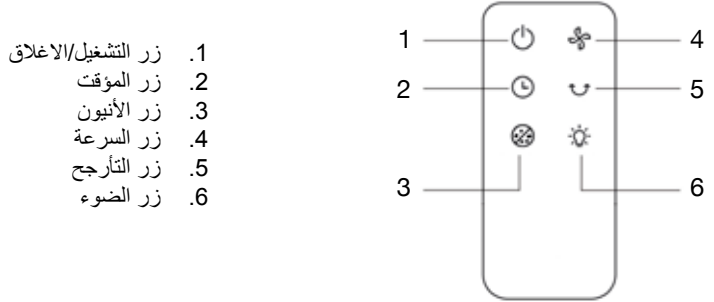

استخدام المنتج

ضع المروحة على سطح مستو وثابت. قم بتوصيل الوحدة بمقبس الكهرباء 220 240 فولت ~ 50 هرتز، وستصدر المروحة صوتًا وتنتقل إلى وضع الاستعداد.

زر الطاقة (تشغيل/إيقاف).

اضغط على زر الطاقة لتشغيل الوحدة، وستبدأ المروحة في العمل بالسرعة الافتراضية 1، وستعرض الشاشة درجة حرارة الغرفة الحالية وتتغير تدريجيًا مع تغير درجة حرارة الغرفة. اضغط مرة أخرى لإيقاف تشغيل المروحة.

زر ضبط السرعة

اضغط على الزر "+" "-" الموجود على لوحة التحكم أو زر السرعة الموجود على جهاز التحكم عن بعد لتدوير المروحة بين 12 سرعة. ستضيء سرعة المروحة المحددة حاليًا على الشاشة. ستومض السرعة المضبوطة عدة مرات ثم تعود شاشة العرض لإظهار درجة حرارة الغرفة الحالية، وتتغير تدريجيًا مع تغير درجة حرارة الغرفة.

زر المؤقت

اضغط على زر المؤقت لتنشيط المؤقت، ويمكن ضبط الوقت من 1 إلى 12 ساعة بالضغط على زر المؤقت. ستعرض شاشة LED الوقت المحدد ذي الصلة. ستومض المدة المضبوطة عدة مرات ثم تعود شاشة العرض لإظهار درجة حرارة الغرفة الحالية، وتتغير تدريجياً مع تغير درجة حرارة الغرفة. ستتوقف المروحة تلقائياً عند انتهاء الوقت المحدد.

زر التارجح

يؤدي الضغط على زر التارجح إلى تنشيط التارجح لتوزيع الهواء على نطاق واسع، اضغط على هذا الزر مرة أخرى لإيقاف التارجح. سيتم تشغيل ضوء مؤشر التارجح عند تنشيط الوظيفة.

زر الأنيون

اضغط على زر الأنيون لتمكين/تعطيل المؤين. سيضيء ضوء مؤشر الأنيون على الشاشة عند تفعيله.

زر الضوء

اضغط على زر الضوء لتشغيل/إيقاف إضاءة LED المحيطة.

ملاحظة!



اسحب القابس من المقبس في حالة عدم استخدام الجهاز.

استخدام جهاز التحكم عن بعد

1. أدخل بطارية زر CR2025R واحدة (مضمنة) في الجزء الخلفي من جهاز التحكم عن بعد.
2. وظائف التحكم عن بعد هي نفس وظائف لوحة التحكم الموجودة بالوحدة. اتبع نفس التعليمات المذكورة أعلاه لتشغيل المروحة عن بعد.
3. يجب توجيه جهاز التحكم عن بعد نحو جهاز الاستقبال الموجود على المروحة حتى يعمل.
4. يرجى إزالة البطارية إذا كنت لن تستخدم الجهاز لفترة طويلة.

العناية والتخزين

1. اسحب القابس من المقبس.
2. للحفاظ على نظافة المروحة، يمكن تنظيف الغلاف الخارجي بقطعة قماش ناعمة ورطبة. بعد التنظيف، جفف الوحدة بقطعة قماش ناعمة.

ملاحظة!



لا تسمح للسائل بالدخول إلى المروحة.

1. لا تستخدم الكحول أو البنزين أو المساحيق الكاشطة أو ملمع الأثاث أو الفرش الصلبة لتنظيف المروحة. قد يتسبب ذلك في تلف أو تدهور سطح المروحة.
2. لا تغمر المروحة في الماء.
3. اترك الوحدة لتجف تماماً قبل الاستخدام.

4. قم بتخزين المروحة في مكان بارد وجاف عند عدم استخدامها. استخدم العبوة الأصلية لإعادة تعبئة الوحدة لمنع تكون الغبار والأوساخ.

إعادة التدوير

في حالة إنتهاء العمر الافتراضي للجهاز، قم بإعاقه استخدامه مرة أخرى من خلال قطع الكابل الكهربائي. يرجى وضع هذا الجهاز في صناديق القمامة المحددة بشكل خاص لمثل هذا النوع من الأجهزة، وفقاً للقوانين السارية في بلدك.

يجب عدم التخلص من النفايات الكهربائية مع القمامة العادية.
يجب وضع هذا الجهاز في صناديق القمامة المخصصة للمخلفات الكهربائية.
لقد تم إنتاج أغلفة الجهاز من مواد مناسبة لإعادة التدوير. قم برميها في صناديق إعادة التدوير.



مطابق للائحة للمخلفات الكهربائية والإلكترونية.



الإرسال

يجب حمل الجهاز في غلافه الأصلي أو في غلاف بحالة جيدة حتى لا يتعرض للضرر.

64	نکاتی در مورد دستور العمل استفاده.
64	معنی نماد ها.
64	مسئولیت.
64	اظهار نامه تناسب CE
65	حیطه استفاده
65	استفاده غیرمجاز
67	ایمنی مهم است و هشدارهای ایمنی.
68	باز کردن جعبه
69	آغاز
69	محتویات جعبه.
69	اهداف استفاده
69	اطلاعات فنی
69	معرفی دستگاه.
70	معرفی پانل کنترل لمسی.
71	معرفی کنترل از راه دور
71	نحوه استفاده از محصول.
72	نحوه استفاده از کنترل از راه دور
72	مراقبت و نگهداری.
72	بازیافت
73	حمل

مشتری گرامی،
امیدواریم محصول خود را با لذت مورد استفاده قرار داده و از شما بابت انتخاب **Fakir Hausgeräte** که در زمینه فن آوری های خلاقانه پیشرو می باشد تشکر می کنیم.
امید است بهترین بازده را از دستگاه پنکه ایستاده **Fakir WINDEASE** که با کیفیت و فن آوری بسیار بالا تولید شده است دریافت کنید. به همین دلیل خواهشمند است پیش از استفاده از محصول این دفترچه راهنمای استفاده را به دقت مطالعه نموده و از آنجایی که ممکن است در آینده مورد نیاز باشد از آن نگهداری کنید.

نکاتی در مورد دستورالعمل استفاده
این دستورالعمل استفاده به گونه ای تنظیم شده است که بتوان از دستگاه به درستی و ایمن استفاده کرد. برای ایمنی خود و دیگران، قبل از استفاده از محصول، دفترچه راهنمای کاربر را مطالعه کنید.

معنی نماد ها

در داخل این دفترچه راهنمای کاربر، نماد های زیر را مشاهده خواهید کرد.



هشدار!

این نماد خطراتی را نشان می دهد که می تواند منجر به جراحت یا مرگ شود.



توجه!

این علامت مشخص کننده خطرات احتمالی منجر به خرابی و یا آسیب دستگاه می باشد.



توجه!

اطلاعات مهم و مفید را در دفترچه راهنمای کاربر نشان می دهد.

مسئولیت

کلیه آسیب های وارده در نتیجه عدم رعایت دستورالعمل های استفاده از دستگاه و همچنین تعمیر دستگاه در مکانی بغیر از مراکز خدمات مجاز **Fakir** و همچنین عدم استفاده مناسب از دستگاه شرکت سهامی بازرگانی خارجی محصولات خانگی **Fakir** مسئولیتی در قبال آسیب های وارده نخواهد داشت.

اظهارنامه تناسب CE

این دستگاه دارای تناسب کامل با دستورالعمل های الکترومغناطیسی شماره **EU/30/2014** و دستورالعمل ولتاژ ضعیف شماره **EU/35/2014** جامعه اروپا می باشد. این دستگاه دارای علامت **CE** در برجسب نوع دستگاه می باشد. شرکت سهامی بازرگانی خارجی محصولات خانگی برقی **Fakir** حقوق تغییرات کشاورزی و سخت افزاری را برای خود محفوظ می دارد.

حیطه استفاده

این مدل محصول برای استفاده خانگی طراحی شده است. جهت استفاده در محل کار و یا مراکز صنعتی مناسب نمی باشد. در صورت بروز هرگونه مشکل و یا عوارض در دستگاه بدلیل استفاده نامناسب با مقاصد طراحی دستگاه، مراکز خدمات مجاز خدمات مربوطه را خارج از پوشش ضمانت دستگاه ارائه خواهند نمود.

استفاده غیرمجاز

- در موارد استفاده غیرمجاز زیر، دستگاه می تواند آسیب ببیند یا باعث آسیب دیدگی شود؛
- این دستگاه برای استفاده توسط افرادی که از نظر روانی نامتعادل هستند یا دانش کافی برای استفاده از چنین وسایلی را ندارند مناسب نیست. هرگز به چنین افرادی اجازه استفاده از دستگاه را ندهید.
 - این دستگاه یک اسباب بازی نیست. بهمین دلیل به کودکان اجازه بازی با دستگاه را نداده و هنگام استفاده از دستگاه در مجاورت کودکان دقت بیشتری داشته باشید.
 - موادی مانند کیسه و مقوای خارج شده از بسته بندی دستگاه را از کودکان دور نگه دارید. در غیر اینصورت امکان آسیب دیدن کودکان از طریق خوردن اینگونه مواد موجود بوده و بویژه بازی کردن کودکان با کیسه های بسته بندی ایجاد کننده خطر خفگی-قورت دادن می باشد.



هشدار!

- دستگاه تنها در صورتی قابل استفاده می‌باشد که تحت نظارت باشد و دستورالعمل های مربوط به استفاده ایمن و خطرات احتمالی استفاده توسط کودکان بالای 8 سال و افراد دارای محدودیت های جسمی، روانی و روحی و همچنین افراد با دانش ناکافی ارائه شده باشد.
- کودکان نباید با این دستگاه بازی کنند.
- امور مربوط به نظافت و مراقبت از دستگاه نباید توسط کودکان بدون نظارت انجام گیرد.
- فویل های بسته بندی دستگاه را دور از دسترس کودکان نگهداری کنید. خطر خفگی!
- کودکان کمتر از 3 سال در صورتی که تحت نظارت دائمی نباشند باید دور از دستگاه نگهداری شوند.
- این دستگاه فقط تحت نظارت اشخاص مسئول ایمنی افراد با محدودیت های جسمی، روحی و روانی (و همچنین کودکان) و یا افراد با تجربه محدود و/ یا افراد دارای دانش محدود باشند و یا در راستای دستورالعمل های این اشخاص توسط آنان قابل استفاده می باشد.
- کودکان باید جهت حصول اطمینان از عدم بازی آنها با دستگاه تحت نظارت باشند.
- دستگاه ها نباید برای بازی مورد استفاده قرار گیرند.
- کودکان بالای 3 سال و کمتر از 8 سال فقط در صورتیکه تحت نظارت بوده و در مورد استفاده ایمن دستگاه مورد اطلاع رسانی قرار گرفته و متوجه خطرات احتمالی ناشی از این دستگاه باشند مجاز به روشن و خاموش کردن دستگاه می باشند. در این خصوص قرار داشتن دستگاه در حالت کار معمولی و یا آماده به کار بودن دستگاه پیش شرط اولیه می باشد.
- کودکان بالای 3 سال و کمتر از 8 سال نباید دوشاخه دستگاه را به پریز برق نصب کرده، دستگاه را تنظیم کرده و امور مربوط به نظافت و مراقبت از دستگاه را انجام دهند.
- دستگاه نباید بدون نظارت مورد استفاده قرار گیرد.

- ایمنی مهم است و هشدارهای ایمنی هنگام استفاده از دستگاه تدابیر امنیتی ذیل را جهت کاهش خطر حریق، برق گرفتگی و جراحت رعایت کنید.
- پیش از استفاده از دستگاه تمامی دستورالعمل ها را مورد مطالعه قرار دهید.



هشدار!

جهت جلوگیری از خطر برق گرفتگی سعی در باز کردن و تعمیر خودسرانه دستگاه نکنید.

- هنگام کار دستگاه از وارد نمودن اجسام خارجی نظیر انگشت و قلم درون شبکه خودداری کنید.
- هنگام حمل و نقل دستگاه از محلی به محل دیگر و هنگام نظافت دستگاه از برق بکشید.
- جهت جلوگیری از واژگونی دستگاه حمل کار آن از ثابت بودن دستگاه و سطح اطمینان حاصل کنید.
- از استفاده از دستگاه در پنجره خودداری کنید. امکان بروز خطر برق گرفتگی در اثر بارش باران موجود می باشد. از استفاده از دستگاه در نزدیکی محلی با انباشتگی آب خودداری کنید. از فرو بردن واحد، دوشاخه و یا سیم در آب و یا از پاشیده شدن آب روی آنها جلوگیری کنید.
- از استفاده از دستگاه در مجاورت پنجره خودداری کنید. امکان بروز خطر برق گرفتگی در اثر بارش باران موجود می باشد. هنگام کار دستگاه جهت جلوگیری از خطر احتمالی برق گرفتگی از رها کردن دستگاه در محل هایی با احتمال تماس با آب خودداری کنید.
- از ایجاد تماس بین دوشاخه و یا سیم برق دستگاه با آب و یا اسپری مایعات جلوگیری کنید.
- از استفاده از دستگاه های واژگون شده، دستگاه های آسیب دیده و یا دستگاه هایی با سیم و یا دوشاخه آسیب دیده خودداری کنید. دستگاه را جهت بررسی و تنظیم برقی، مکانیکی و یا تعمیرات لازم به مرکز خدمات مجاز Fakir ارسال کنید.
- از استفاده از دستگاه در محیط هایی با مواد قابل انفجار و/یا اشتعال خودداری کنید.
- از استفاده از دستگاه و یا هریک از قطعات آن در نزدیکی شعله باز، دستگاه های طبخ غذا و یا دستگاه های گرم کننده خودداری کنید.
- از استفاده از دستگاه در هوای آزاد و یا در محیط هایی با احتمالی تماس با آب نظیر حمام، اتاق رختشویی و موارد مشابه خودداری کنید. جهت جلوگیری از خطر برق گرفتگی از قراردادن دستگاه در وان حمام و یا در مکان هایی با احتمال تماس با آب خودداری کنید.
- دستگاه باید در حالت عمودی مورد استفاده قرار گیرد.
- از استفاده از دستگاه بدون کفه آن خودداری کنید. پنکه باید در تنظیم ارتفاع مورد استفاده قرار گیرد.
- از قرار دادن دستگاه در محل هایی با امکان گیر کردن پرده ها، گیاهان، تزئینات پنجره و یا بال ها و سایر اجسام خودداری کنید.

- هنگام کشیدن دوشاخه دستگاه از برق دوشاخه را به صورت محکم در دست گرفته و از پریز بکشید و بهیچوجه سعی در کشیدن سریع سیم نکنید.
- از روشن کردن دستگاه در حالیکه سیم آن زیر فرش می باشد خودداری کنید. از پوشانیدن سیم برق دستگاه با روکش ها و یا موارد مشابه خودداری کنید. سیم برق دستگاه را از مکان هایی که امکان گیر کردن به سیم و افتادن موجود باشد دور نگهدارید.
- جهت تامین امنیت کودکان هرگونه مواد بسته بندی (کیسه پلاستیکی، جعبه، پلی استرن و ...) را دور از دسترسی کودکان نگهداری کنید.
- در صورت تشخیص هرگونه آسیب در دستگاه نظیر هرگونه صدای غیر طبیعی بلافاصله دستگاه را خاموش کرده و دوشاخه آن را از برق بکشید.
- در صورت تشخیص هرگونه آسیب در دستگاه نظیر هرگونه صدای غیر طبیعی بلافاصله دستگاه را خاموش کرده و دوشاخه آن را از برق بکشید.
- این دستگاه همانگونه که در راهنمای استفاده مشخص شده فقط برای استفاده خانگی مناسب می باشد. امکان بروز خطر حریق، برق گرفتگی و جراحت در نتیجه هرگونه استفاده دیگر بغیر از موارد مورد توصیه توسط تولید کننده موجود می باشد. استفاده غیر مجاز از لوازم جانبی دستگاه توصیه نمیشود.
- در صورت آسیب دیدن سیم برق دستگاه جهت جلوگیری از خطر باید توسط افراد مجاز و صاحب صلاحیت در مرکز خدمات مجاز **Fakir** تعویض گردد.

توجه!



خواهشمند است مقررات و دستورالعمل های ایمنی مذکور در دفترچه راهنمای استفاده از دستگاه را با دقت مورد مطالعه قرار دهید. این دفترچه راهنمای کاربر را برای استفاده های بعدی نگه دارید.

هشدار!



امور تعمیر دستگاه فقط باید توسط مرکز خدمات مجاز **Fakir** انجام گیرد. (به لیست مراکز خدمات مجاز مراجعه کنید) احتمال بروز خطر برای مصرف کننده در نتیجه تعمیر اشتباه دستگاه وجود دارد.

باز کردن جعبه

پیش از اولین استفاده دستگاه و لوازم جانبی را از جعبه خارج کرده و در مورد هرگونه خرابی و یا نقص کنترل کنید. در صورت وجود هرگونه خطا و یا مشکل در دستگاه از استفاده از آن خودداری کرده و به مرکز خدمات مجاز **Fakir** مراجعه کنید.



آغاز

- پنکه را از جعبه خارج کنید.
- بسته بندی روی پنکه را خارج کنید.
- بسته بندی را درون جعبه قرار دهید و به نحوی امن نگهداری کنید و یا از بین ببرید.
- مونتاژ دستگاه ضروری نمی باشد، پنکه جدید شما به صورت کاملاً نصب شده ارائه میشود.

محتویات جعبه

- پنکه ایستاده (1 عدد)
- کنترل از راه دور (1 عدد)
- راهنمای استفاده (1 عدد)

اهداف استفاده

این دستگاه فقط جهت تهویه هوا و برای استفاده شخصی طراحی شده است. جهت استفاده تجاری مناسب نمی باشد. از استفاده از دستگاه برای مقاصدی خارج از اهداف طراحی آن خودداری کنید.

توجه!



جعبه و عناصر بسته بندی را برای احتمال حمل و نقل در آینده نگه دارید.

اطلاعات فنی

- موتور: موتور جریان مستقیم
- ولتاژ اسمی: 220-240 ولت متناوب
- فرکانس اسمی: 50 هرتز
- حداکثر قدرت خروجی: 30 وات
- محافظت برقی: درجه II
- تایمر: 12 تنظیم
- سرعت: 12 تنظیم
- طول سیم: 1.5 متر

معرفی دستگاه

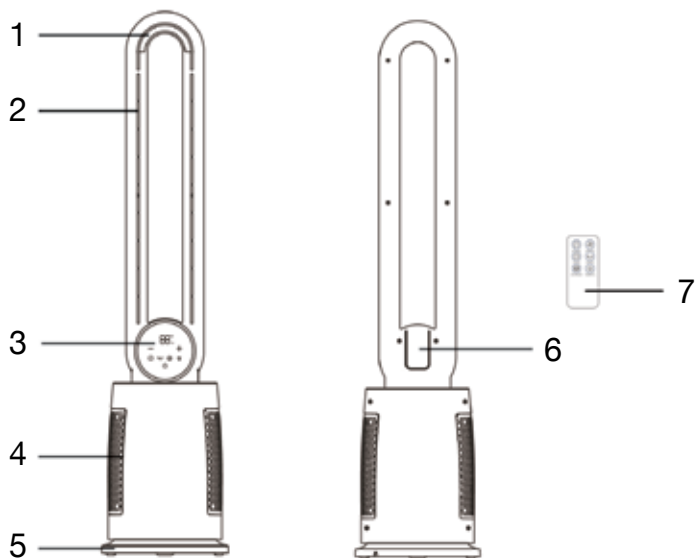

- | | | | |
|----|-----------------|----|---------------------------------------|
| 1. | چراغ الی ای دی | 5. | کف |
| 2. | خروجی هوا | 6. | گیره دستگاه کنترل از راه دور (در پشت) |
| 3. | پانل کنترل لمسی | 7. | دستگاه کنترل از راه دور |
| 4. | ورودی هوا | | |

معرفی پانل کنترل لمسی

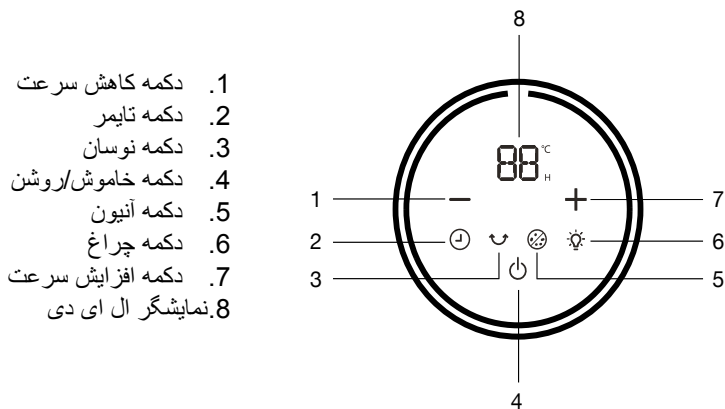

1. دکمه کاهش سرعت
2. دکمه تایمر
3. دکمه نوسان
4. دکمه خاموش/روشن
5. دکمه آنیون
6. دکمه چراغ
7. دکمه افزایش سرعت
8. نمایشگر ال ای دی

معرفی کنترل از راه دور

1. دکمه خاموش/روشن
2. دکمه تایمر
3. دکمه آنیون
4. دکمه سرعت
5. دکمه نوسان
6. دکمه چراغ

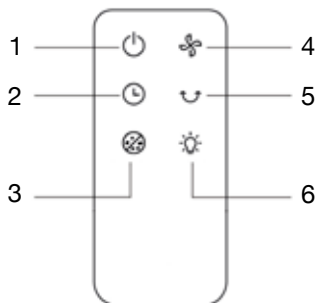

نحوه استفاده از محصول

فن را در محلی صاف و ثابت قرار دهید. دستگاه را به پریز برق 220-240 ولت متناوب، 50 هرتز متصل کنید، فن صدای بیب تولید کرده و در حالت انتظار قرار خواهد گرفت.

دکمه توان (خاموش/روشن)

جهت روشن کردن واحد دکمه توان را فشار دهید، فن در درجه 1 پیش فرض سرعت را آغاز نموده و نمایشگر دمای موجود اتاق را نشان داده و با تغییر دمای اتاق به صورت مرحله ای تغییر خواهد نمود. برای خاموش کردن فن مجدداً فشار دهید.

دکمه سرعت

جهت چرخاندن فن بین 12 سرعت دکمه “+” “-” موجود در پانل کنترل و یا دکمه SPEED در کنترل از راه دور را فشار دهید. سرعت فن انتخابی در حال حاضر نمایش داده خواهد شد. سرعت تنظیم شده چند مرتبه روشن و خاموش شده و سپس نمایشگر با نمایش دمای موجود اتاق بازگشته و با تغییر دمای اتاق به آرامی تغییر خواهد نمود.

دکمه تایمر

جهت فعال سازی تایمر دکمه TIMER را فشار دهید، با فشار دادن دکمه TIMER امکان تنظیم مدت بین 1 الی 12 ساعت موجود می باشد. نمایشگر ال ای دی مدت تنظیمی را نمایش خواهد داد. سرعت تنظیم شده چند مرتبه روشن و خاموش شده و سپس نمایشگر با نمایش دمای موجود اتاق بازگشته و با تغییر دمای اتاق به آرامی تغییر خواهد نمود. فن با اتمام مدت تنظیمی به صورت خودکار متوقف خواهد شد.

دکمه نوسان

با فشار دادن دکمه نوسان (SWING) نوسان جهت توزیع هوا در فضای وسیع فعال میشود، جهت متوقف نمودن نوسان این دکمه را یک مرتبه دیگر فشار دهید. پس از فعال شدن قابلیت، چراغ دکمه نوسان روشن خواهد شد.

دکمه آنیون

جهت فعال سازی/غیر فعال سازی قابلیت یونیزه کننده دکمه آنیون (ANION) را فشار دهید. چراغ نمایشگر قابلیت آنیون (ANION) با فعال شدن آن روشن خواهد شد.

دکمه چراغ

جهت خاموش/روشن کردن چراغ الی ای دی محیط دکمه چراغ (LIGHT) را فشار دهید.

توجه!



دوشاخه فن را در مواقعیکه مورد استفاده قرار نمی دهید از برق بکشید.

نحوه استفاده از کنترل از راه دور

1. یک باتری دکمه ای CR2025R (ارائه شده است) را در قسمت پشت دستگاه کنترل از راه دور نصب کنید.
2. قابلیت های کنترل از راه دور با پانل کنترل یکسان می باشند. جهت روشن کردن فن از راه دور از دستورالعمل های فوق پیروی کنید.
3. دستگاه کنترل از راه دور باید جهت کار در راستای دریافت کننده روی فن قرار گیرد.
4. خواهشمند است باتری هایی که به مدت طولانی قصد استفاده از آنها را ندارید خارج کنید.

مراقبت و نگهداری

1. دوشاخه واحد را از برق بکشید.
2. جهت تمیز نگهداشتن فن امکان تمیز کردن سطح خارجی با استفاده از یک قطعه پارچه نرم و مرطوب موجود می باشد. واحد را پس از تمیز کردن با استفاده از یک قطعه پارچه نرم خشک کنید.

توجه!



اجازه ورود مایع به درون فن را ندهید.

1. جهت تمیز کردن فن از استفاده از الکل، بنزین، پودرهای خشن، لاک میلمان و یا برس های خشن خودداری کنید. امکان آسیب دیدن سطح فن و یا خرابی آن در نتیجه این امر موجود می باشد.
2. از فرو بردن فن درون آب خودداری کنید.
3. پیش از استفاده جهت خنک شدن کامل واحد صبر کنید.
4. در مواقعیکه فن را مورد استفاده قرار نمی دهید آن را در محلی خشک و خنک نگهداری کنید. جهت بسته بندی مجدد واحد به منظور جلوگیری از ایجاد گرد و خاک و آلودگی از بسته بندی اصلی دستگاه استفاده کنید.

بازیافت

در صورت انقضای عمر مفید استفاده دستگاه سیم برق آن را بریده و امکان استفاده مجدد سیم را از بین ببرید. با توجه به قوانین کشور خود، دستگاه را در سطل های زباله که مخصوص این نوع دستگاه ها در نظر گرفته شده است قرار دهید.

ضایعات برقی نباید همراه با زباله های نرمال دفع شوند. دستگاه را در سطل های زباله تعیین شده برای ضایعات برقی قرار دهید. قطعات بسته بندی دستگاه از مواد مناسب برای بازیافت تولید شده اند. این قطعات را در سطل های زباله مخصوص بازیافت قرار دهید.



این دستگاه با آئین نامه AEEE سازگار می باشد.

حمل

دستگاه باید در بسته بندی اصلی و یا برای جلوگیری از آسیب، در بسته بندی خوب و نرم حمل شود.



Üretici/İthalatçı - Manufacturer/Importer:

Fakir Elektrikli Ev Aletleri Dış. Tic. A.Ş.

Saruhan Plaza, Basın Ekspres Yolu, No:39 K.Çekmece/İstanbul, TÜRKİYE

Tel .: +90 212 249 70 69

Faks .: +90 212 293 39 11

Yetkili Servislerimize www.fakir.com.tr'den ulaşabilirsiniz

Müşteri Hizmetleri : 444 0 241

www.fakir.com.tr



Fakir Hausgeräte GmbH

Industriestraße 6 D-71665 Vaihingen / Enz

Postfach 1480 D-71657 Vaihingen / Enz

Tel.: +49 7042 / 912-0

Fax: +49 7042 / 912-360

www.fakir.de



GARANTİ ŞARTLARI

- 1) Garanti süresi, malın teslim tarihinden itibaren başlar ve iki (2) yıldır.
- 2) Satıcı ve üretici/ithalatçı tarafından malın tüketiciye teslim tarihi ve yeri yazılarak kaşelenip imzalanmayan garanti belgeleri geçersizdir.
- 3) Kullanıcının malı tanıtmaya ve kullanım kılavuzunda yer alan hususlara aykırı kullanımlardan kaynaklanan hasar ve arızalar (çizilme, kırılma, kopma, vb.) garanti kapsamı dışındadır. Arızalarda kullanım hatasının bulunup bulunmadığı, yetkili servis istasyonları, yetkili servis istasyonunun mevcut olmasına halinde sırasıyla; malın satıcısı, ithalatçısı veya üreticisinden birisi tarafından mala ilişkin azami tamir süresi içerisinde düzenlenen raporla belirlenir ve bu raporun bir nüshası tüketiciye verilir. Tüketiciler, rapora ilişkin olarak bilirkişi tarafından tespit yapılması talebiyle uyuşmazlığın parasal değerini dikkate alarak tüketici hakem heyetine veya tüketici mahkemesine başvurabilir. Belirtilen haller dışında, bütün parçaları dahil olmak üzere malın tamamı garanti süresi boyunca firmamızın garantisini altındadır.
- 4) Sarf malzemeleri ve kullanıma bağlı olarak eskiyen, yıpranan, kireçlenen, kirlenme nedeniyle işlevini yitiren parçalar ve bu parçaların işlevlerini yitirmesi nedeniyle oluşan hasar ve arızalar, garanti kapsamı dışındadır. Bu parçalar yetkili servislerden ücreti mukabilinde satın alınabilecektir. Yetkili servislerden satın alınmayan parçalar nedeni ile oluşan arızalar garanti kapsamı dışındadır.
- 5) Ürüne ilişkin; ürün tanıtımı, montaj işlemleri, teknik kontroller vs. işlemler dâhil ancak bunlarla sınırlı olmamak üzere, Yetkili servis dışındaki şahısların müdahalesi durumunda, malın tamamı garanti kapsamı dışındadır.
- 6) Voltaj düşmesi veya yükselmesinden dolayı veya hatalı elektrik tesisatı nedeniyle meydana gelebilecek arızalar garanti kapsamı dışındadır.
- 7) Malın garanti süresi içerisinde arızalanması durumunda, tamirde geçen süre garanti süresine eklenir. Malın tamir süresi en fazla 20 iş günüdür. Bu süre, garanti süresi içerisinde mala ilişkin arızanın yetkili servis istasyonuna veya satıcıya bildirim tarihi, garanti süresi dışında ise malın yetkili servis istasyonuna teslim tarihinden itibaren başlar. Tüketici, arıza bildirimini; telefon, fax, e-posta, iadeli taahhütlü mektup veya benzeri bir yolla yapabilir. Ancak uyuşmazlık halinde ispat yükü tüketiciye aittir.
- 8) Malın garanti süresi içerisinde yetkili servis istasyonuna veya satıcıya tesliminden itibaren arızasının 10 iş günü içerisinde giderilmemesi halinde, üretici veya ithalatçı; malın tamiri tamamlanuncaya kadar, benzer özelliklere sahip başka bir malı tüketicinin kullanımına tahsis edecektir. Benzer özelliklere sahip başka bir malın tüketici tarafından istenmemesi halinde üretici veya ithalatçı bu yükümlülüğünden kurtulur.
- 9) İş günü; ulusal, resmi ve dini bayram günleri ile yılbaşı, 1 Mayıs ve Pazar günleri dışındaki çalışma günleridir.
- 10) Malın garanti süresi içerisinde, gerek malzeme ve işçilik, gerekse montaj hatalarından dolayı arızalanması halinde, işçilik masrafı, değiştirilen parça bedeli ya da başka herhangi bir ad altında hiçbir ücret talep etmeksizin tamiri yapılacaktır.
- 11) Malın garanti süresi dışında, servis istasyonları tarafından verilen montaj, bakım ve onarım hizmetiyle ilgili olarak, bir yıl içerisinde aynı arızanın tekrarı halinde tüketiciden herhangi bir isim altında ücret istenemez. Tüketicinin malı kullanım kılavuzunda yer alan hususlara aykırı kullanmasından kaynaklanan arızalar bu madde kapsamı dışındadır.
- 12) Malın ayıplı olduğunun anlaşılması durumunda tüketici, aşağıda sınırlı sayıda sayılan seçimlik haklardan birini kullanabilir:
 - a) Satılanı geri vermeye hazır olduğunu bildirerek sözleşmeden dönme,
 - b) Satılanı alıkoyup ayıp oranında satış bedelinden indirim isteme,
 - c) Aşırı bir masraf gerektirmediği takdirde, bütün masrafları satıcıya ait olmak üzere satılanın ücretsiz onarılmasını isteme,
 - d) İmkân varsa, satılanın ayıpsız bir misli ile değiştirilmesini isteme
- 13) Tüketicinin onarım hakkını kullanmasına rağmen malın;
 - a) Tüketicie teslim edildiği tarihten itibaren garanti süresi içinde kalmak kaydıyla tekrar arızalanması,
 - b) Tamiri için 29029 sayılı Resmî Gazete'de yayımlanan Satış Sonrası Hizmetler Yönetmeliği'nde belirtilen gereken azami sürenin aşılması,
 - c) Tamirin mümkün olmadığı için yetkili servis istasyonu, satıcı, üretici veya ithalatçı tarafından bir raporla belirlenmesi durumlarında tüketici malın ücretsiz değiştirilmesini, bedel iadesini veya ayıp oranında bedel indirimini talep edebilir.
- 14) Malın ayıpsız misli ile değiştirilmesinin satıcı için orantısız güçlükleri beraberinde getirecek olması halinde tüketici, sözleşmeden dönme veya ayıp oranın bedelden indirim haklarından birini kullanabilir. Orantısızlığın tayininde malın ayıpsız değeri, ayıbın önemi ve diğer seçimlik haklara başvuru malın tüketici açısından sorun teşkil edip etmeyeceği gibi hususlar dikkate alınır.
- 15) Garanti uygulaması sırasında değiştirilen malın garanti süresi, satın alınan malın kalan garanti süresi ile sınırlıdır.
- 16) Satılan mala ilişkin düzenlenen faturalar garanti belgesi yerine geçmez.
- 17) Garanti belgesi ile ilgili olarak çıkabilecek sorunlar için Ticaret Bakanlığı Tüketicinin Korunması ve Piyasa Gözetimi Genel Müdürlüğü'ne başvurulabilir.
- 18) Tüketiciler şikâyet ve itirazları konusundaki başvurularını tüketici hakem heyetlerine ve tüketici mahkemelerine yapabilirler.



GARANTİ BELGESİ

İMALATÇI / İTHALATÇI FİRMANIN

ÜNVANI : **Fakir Elektrikli Ev Aletleri Dış. Tic. A.Ş.**
MERKEZ ADRESİ : Saruhan Plaza, Basın Ekspres Yolu, No:39 Küçükçekmece / İstanbul, TÜRKİYE
TELEFONU : 0 212 249 70 69
FAKSI : 0 212 251 51 42
FİRMA YETKİLİSİNİN
İMZASI - KAŞESİ :

Fakir FAKİR ELEKTRİKLI EV ALETLERİ DİŞ. TİC. A.Ş.
FAKİR ELECTRICAL APPLIANCES TRADING CO. INC.
HAUSGERÄTE Merkez: Halkalı Merkez Mah. Basın Ekspres Cad. No:39
Küçükçekmece / İstanbul
Tel: (212) 249 70 69 Fax: (212) 293 39 11
Mersis No.: 030200151000018 İşletme Mmk. İstanbul
Ticaret Sicil No:63374 Boğaziçi Kurumlar V.D.380615910

ÜRÜNÜN
CİNSİ : **Kule Tipi Vantilatör**
MARKASI : **Fakir**
MODELİ : **WINDEASE**
BANDROL VE SERİ NO :
TESLİM TARİHİ VE YERİ :
GARANTİ SÜRESİ : **2 YIL**
AZAMI TAMİR SÜRESİ : **20 (YIRMI) İŞ GÜNÜ**

SATICI FİRMANIN

ÜNVANI :
ADRESİ :
TELEFONU :
FAKSI :
FATURA TARİH VE NO :
TARİH - KAŞE - İMZA :

Bu belgenin kullanılmasına; 6502 sayılı Tüketicinin Korunması Hakkında Kanun ve bu Kanun'a dayanılarak yürürlüğe konulan Garanti Belgesi Uygulama Esaslarına Dair Yönetmelik uyarınca, T.C. Gümrük ve Ticaret Bakanlığı Tüketicinin Korunması ve Piyasa Gözetim Genel Müdürlüğü tarafından izin verilmiştir.